

**aiwa**

**OPERATING INSTRUCTIONS  
INSTRUCCIONES DE MANEJO  
MODE D'EMPLOI**

# **NSX-V20**

**COMPACT DISC STEREO SYSTEM  
SISTEMA ESTEREOFONICO DE DISCO COMPACTO**

**COMPACT DISC STEREO CASSETTE RECEIVER  
RADIOCASSETTE ESTEREO CON DISCO COMPACTO**



## **CX-NV20 U**

**SPEAKER SYSTEM  
SISTEMA DE ALTAVOCES**

## **SX-NV20**

**COMPACT  
disc  
DIGITAL AUDIO**

**WARNING:** TO REDUCE THE RISK OF FIRE OR ELECTRIC SHOCK, DO NOT EXPOSE THIS APPLIANCE TO RAIN OR MOISTURE.

	<b>CAUTION</b> RISK OF ELECTRIC SHOCK DO NOT OPEN	
<p>“CAUTION: TO REDUCE THE RISK OF ELECTRIC SHOCK, DO NOT REMOVE COVER (OR BACK). NO USER-SERVICEABLE PARTS INSIDE. REFER SERVICING TO QUALIFIED SERVICE PERSONNEL.”</p>		

**Explanation of Graphical Symbols:**



The lightning flash with arrowhead symbol, within an equilateral triangle, is intended to alert the user to the presence of uninsulated "dangerous voltage" within the product's enclosure that may be of sufficient magnitude to constitute a risk of electric shock to persons.



The exclamation point within an equilateral triangle is intended to alert the user to the presence of important operating and maintenance (servicing) instructions in the literature accompanying the appliance.

**NOTE (U model only)**

This equipment has been tested and found to comply with the limits for a Class B digital device, pursuant to Part 15 of the FCC Rules. These limits are designed to provide reasonable protection against harmful interference in a residential installation.

This equipment generates, uses, and can radiate radio frequency energy and, if not installed and used in accordance with the instructions, may cause harmful interference to radio communications. However, there is no guarantee that interference will not occur in a particular installation. If this equipment does cause harmful interference to radio or television reception, which can be determined by turning the equipment off and on, the user is encouraged to try to correct the interference by one or more of the following measures:

- Reorient or relocate the receiving antenna.
- Increase the separation between the equipment and receiver.
- Connect the equipment into an outlet on a circuit different from that to which the receiver is connected.
- Consult the dealer or an experienced radio/TV technician for help.

**CAUTION**

Modifications or adjustments to this product, which are not expressly approved by the manufacturer, may void the user's right or authority to operate this product.

**Welcome to Aiwa NSX-V20**

Congratulations on your purchase of an Aiwa unit. This unit belongs to you when you master the operations. Read these Operating Instructions to optimize the performance of your unit.

To read the instructions, follow these rules.

**On reading the manual**

- In this manual, the text contains the instructions while the illustrations ① facilitate your understanding. When following the steps for each operation, refer to the illustrations corresponding to the numbers.
- This manual is in three languages.
  - ① Illustration
  - ② English
  - ③ Spanish
  - ④ French

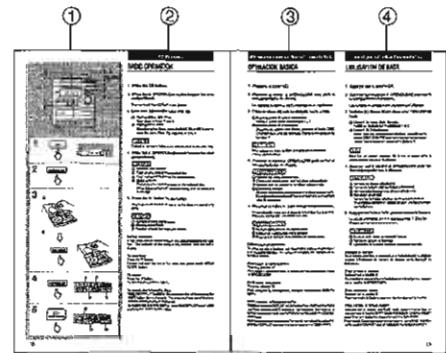

- Some buttons on this unit have more than one function and name. In each explanation, the names are distinguished corresponding to the functions.

**COPYRIGHT**

Please check the laws on copyright relating to recordings from discs, radio or external tape for the country in which the machine is being used.

## Bienvenidos a Aiwa NSX-V20

Muchas gracias por su acertada compra del aparato Aiwa. Este aparato le ofrece muchos detalles si lo utiliza en su debida forma. Sírvase leer este manual de manejo para obtener el mejor funcionamiento de su aparato.

Observe las siguientes reglas en la lectura de este manual.

### Lectura del manual

- Este manual contiene descripciones e ilustraciones ① para permitirle un perfecto entendimiento. Cuando siga los pasos para cada operación, refiérase a las ilustraciones correspondientes a los números indicados.
- Este manual se ha editado en tres idiomas.
  - ① Ilustración
  - ② Inglés
  - ③ Español
  - ④ Francés

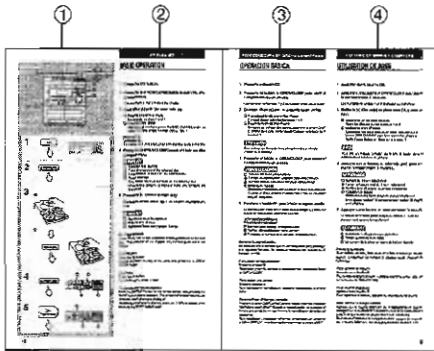

- Algunos botones de este aparato tienen más de una función y nombre. En cada descripción, los nombres se distinguen según las funciones.

### DERECHOS DE AUTOR

Sírvase observar las leyes de derecho de autor relacionadas a las grabaciones de los discos, radio o cinta externa para el país donde se utiliza el aparato.

## Aiwa vous souhaite la bienvenue

Félicitations pour votre achat d'un appareil Aiwa. La lecture de ce mode d'emploi vous permettra de maîtriser l'utilisation et d'optimiser les performances de votre appareil.

Pour lire ce mode d'emploi, veuillez suivre les recommandations ci-dessous.

### Lecture du manuel

- Dans ce manuel, le texte contient les instructions, tandis que les illustrations ① facilitent leur compréhension. Quand on suit les étapes pour chaque opération, se reporter aux illustrations correspondant aux numéros.
- Ce manuel est rédigé en trois langues.
  - ① Illustration
  - ② Anglais
  - ③ Espagnol
  - ④ Français

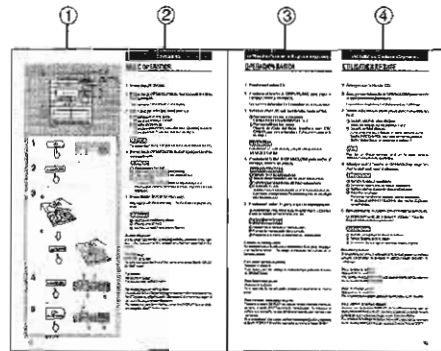

- Certaines touches de cet appareil possèdent plusieurs noms et fonctions. Dans chaque explication, le nom employé correspond à la fonction expliquée.

### DROIT D'AUTEUR

Prière de vérifier les lois sur la propriété artistique relatives à l'enregistrement de disques, de la radio ou de cassettes dans le pays d'utilisation de l'appareil.

## TABLE OF CONTENTS

---

<b>PRECAUTIONS</b> .....	6
<b>CONNECTIONS</b> .....	8
BASIC CONNECTIONS .....	8
CONNECTION WITH OUTDOOR ANTENNA .....	10
CONNECTION WITH A SUPER WOOFER .....	10
<b>BEFORE OPERATION</b> .....	12
ON THE MAIN UNIT .....	12
ON THE REMOTE CONTROL .....	12
<b>CLOCK SETTING</b> .....	14
<b>SOUND ADJUSTMENT</b> .....	16
<b>CD PLAYING</b> .....	18
<b>BASIC OPERATION</b> .....	18
CHANGING DISCS DURING PLAY .....	20
SEARCHING FOR A PARTICULAR POINT IN A TRACK .....	22
SKIPPING TO THE BEGINNING OF A TRACK .....	22
SELECTING A TRACK DIRECTLY .....	22
<b>RANDOM PLAY</b> .....	24
<b>REPEAT PLAY</b> .....	24
<b>PROGRAMMED PLAY</b> .....	26
<b>TAPE PLAYBACK</b> .....	28
<b>BASIC OPERATION</b> .....	28
CONTINUOUS PLAY .....	28
<b>RADIO RECEPTION</b> .....	30
<b>BASIC OPERATION</b> .....	30
<b>PRESETTING STATIONS</b> .....	30
<b>TUNING IN TO A PRESET STATION</b> .....	32
<b>OTHER SOURCES</b> .....	34
<b>CONNECTION</b> .....	34
<b>LISTENING TO OTHER SOURCES</b> .....	34
<b>RECORDING</b> .....	36
<b>BASIC RECORDING</b> .....	36
RECORDING FROM A CD, RADIO OR CONNECTED EQUIPMENT .....	36
RECORDING FROM TAPE TO TAPE .....	38
<b>AI EDIT RECORDING</b> .....	40
<b>TIMER</b> .....	44
<b>TIMER SETTING</b> .....	44
<b>SLEEP TIMER SETTING</b> .....	48
<b>KARAOKE</b> .....	50
<b>KARAOKE MIXING</b> .....	50
<b>USEFUL FUNCTIONS FOR KARAOKE</b> .....	50
VOCAL FADER FUNCTION .....	52
MULTIPLEX FUNCTION .....	52
<b>CARE AND MAINTENANCE</b> .....	54
<b>CASSETTE TAPE NOTES</b> .....	54
<b>SPECIFICATIONS</b> .....	56
<b>TROUBLESHOOTING GUIDE</b> .....	59
<b>IDENTIFICATION OF PARTS</b> .....	62

## INDICE

PRECAUCIONES .....	7
CONEXIONES .....	9
CONEXIONES BASICAS .....	9
CONEXION CON LA ANTENA EXTERIOR .....	11
CONEXION DE UN ALTAVOZ DE SUPER GRAVE .....	11
ANTES DE LA OPERACION .....	13
UNIDAD PRINCIPAL .....	13
CONTROL REMOTO .....	13
AJUSTE DEL RELOJ .....	15
AJUSTE DEL SONIDO .....	17
REPRODUCCION DE DISCOS COMPACTOS .....	19
OPERACION BASICA .....	19
PARA CAMBIAR DISCOS DURANTE LA	
REPRODUCCION .....	21
BUSQUEDA DE UN DETERMINADO PUNTO DE LA	
CANCION .....	23
SALTO AL COMIENZO DE UNA CANCION .....	23
SELECCION DIRECTA DE UNA CANCION .....	23
REPRODUCCION ALEATORIA .....	25
REPRODUCCION REPETIDA .....	25
REPRODUCCION PROGRAMADA .....	27
REPRODUCCION DE LA CINTA .....	29
OPERACION BASICA .....	29
REPRODUCCION CONTINUA .....	29
RECEPCION DE LA RADIO .....	31
OPERACION BASICA .....	31
MEMORIZACION DE EMISORAS .....	31
SINTONIZACION DE UNA EMISORA MEMORIZADA .....	33
OTRAS FUENTES .....	35
CONEXION .....	35
ESCUCHA DE OTRAS FUENTES .....	35
GRABACION .....	37
GRABACION BASICA .....	37
GRABACION DE UN DISCO COMPACTO, RADIO O	
EQUIPO CONECTADO .....	37
GRABACION DE CINTA A CINTA .....	39
GRABACION CON EDICION AI .....	41
TEMPORIZADOR .....	45
AJUSTE DEL TEMPORIZADOR .....	45
AJUSTE DEL CRONODESCONECTADOR .....	49
KARAOKE .....	51
MEZCLA DE KARAOKE .....	51
FUNCIONES UTILES PARA KARAOKE .....	51
FUNCION DE ATENUACION VOCAL .....	53
FUNCION MULTIPLE .....	53
CUIDADO Y MANTENIMIENTO .....	55
NOTAS SOBRE LOS CASSETTES DE CINTA .....	55
ESPECIFICACIONES .....	57
GUIA PARA LA SOLUCION DE PROBLEMAS .....	60
IDENTIFICACION DE LAS PARTES .....	63

## TABLE DES MATIERES

PRECAUTIONS .....	7
CONNEXIONS .....	9
CONNEXIONS DE BASE .....	9
CONNEXION D'UNE ANTENNE EXTERIEURE .....	11
CONNEXION D'UN CAISSON DE GRAVES .....	11
AVANT L'UTILISATION .....	13
UNITE PRINCIPALE .....	13
TELECOMMANDE .....	13
REGLAGE DE L'HORLOGE .....	15
REGLAGE DU SON .....	17
LECTURE DE DISQUES COMPACTS .....	19
UTILISATION DE BASE .....	19
CHANGEMENT DE DISQUES PENDANT	
LA LECTURE .....	21
RECHERCHE D'UN POINT PARTICULIER	
SUR UNE PLAGE .....	23
SAUT JUSQU'AU DEBUT D'UNE PLAGE .....	23
SELECTION DIRECTE D'UNE PLAGE .....	23
LECTURE ALEATOIRE .....	25
LECTURE REPETEE .....	25
LECTURE PROGRAMMEE .....	27
LECTURE DE CASSETTES .....	29
UTILISATION DE BASE .....	29
LECTURE CONTINUE .....	29
RECEPTION RADIO .....	31
UTILISATION DE BASE .....	31
MEMORISATION DE STATIONS .....	31
ACCORD SUR UNE STATION MEMORISEE .....	33
AUTRES SOURCES .....	35
CONNEXION .....	35
ECOUTE D'AUTRES SOURCES .....	35
ENREGISTREMENT .....	37
ENREGISTREMENT DE BASE .....	37
ENREGISTREMENT A PARTIR D'UN DISQUE	
COMPACT, DE LA RADIO OU DE L'APPAREIL	
CONNECTE .....	37
ENREGISTREMENT DE CASSETTE A CASSETTE .....	39
ENREGISTREMENT AVEC MONTAGE ET CALCUL	
DU TEMPS .....	41
MINUTERIE .....	45
REGLAGE DE LA MINUTERIE .....	45
REGLAGE DE LA MINUTERIE D'ARRET .....	49
KARAOKE .....	51
MIXAGE POUR KARAOKE .....	51
FONCTIONS UTILES POUR KARAOKE .....	51
FONCTION VOCAL FADER .....	53
FONCTION MULTIPLEX .....	53
SOINS ET ENTRETIEN .....	55
REMARQUES SUR LES CASSETTES .....	55
SPECIFICATIONS .....	58
EN CAS DE PROBLEME .....	61
NOMENCLATURE .....	63

## PRECAUTIONS

---

Follow the advice below for safe and correct operation.

### On AC voltage

Before use, check that the rated voltage of your system matches your local voltage.

### On placement

- Do not use the system in places which are extremely hot, cold, dusty or humid.
- Place the system on a flat, even surface.
- Be careful not to obstruct the ventilation holes on the rear panel, as increased internal temperature may affect the electric parts. In particular, do not place the system in an airtight rack.
- If using the system near television or radio, noise may be heard from the television, radio or this system. Keep this system away from the affected television or radio.

### On safety

- When connecting and disconnecting the AC cord, grip the plug and not the cord itself. Pulling the cord may damage it and thus be hazardous.
- When you are not going to use the system for a long period of time, disconnect the AC cord. If the cord is plugged in, a small amount of current keeps on flowing to the system even if the power switch is not ON.
- If the AC cord is broken or damaged, or if the wires are exposed, contact your dealer or an Aiwa service station and have it replaced or repaired immediately.

### On condensation

When the room is heated, you sometimes see water drops on your windows; this is called condensation.

This can occur inside the CD player unit when:

- it is moved from a cold spot to a warm spot.
- it is used in a room where the heating system has just been turned on.
- it is used in a place with a lot of moisture.
- it is used where it has direct contact with cool air, such as near an air-conditioner.

When it has condensation inside, the unit may not function normally. Let it stand for 1 to 2 hours before turning the power on; or, gradually heat the room and dry the unit before use.

Should any trouble occur, disconnect the AC cord and refer servicing to qualified personnel only.

## PRECAUCIONES

Para obtener una operación segura y correcta, siga los consejos descritos a continuación.

### **Voltaje de CA**

Antes de emplear el aparato, compruebe si su voltaje nominal coincide con el voltaje de su localidad.

### **Colocación**

- No utilice el aparato en lugares extremadamente cálidos, fríos, polvorientos o húmedos.
- Coloque el aparato sobre una superficie plana.
- Tenga cuidado de no obstruir los orificios de ventilación del panel posterior, ya que el aumento de la temperatura interna podrá afectar las piezas internas. En particular, no coloque el aparato en un armario hermético.
- Si utiliza el sistema cerca de un televisor o radio, puede oírse ruido en el televisor, radio o en este sistema. Mantenga este sistema alejado del televisor o radio.

### **Seguridad**

- Para conectar y desconectar el cordón de alimentación CA, tome el enchufe y no el propio cordón. Si tirase del cordón, podría dañarlo, lo que resultaría peligroso.
- Cuando no vaya a emplear el aparato durante mucho tiempo, desconecte el cordón de alimentación. Cuando el cordón de alimentación esté conectado, circulará una pequeña cantidad de corriente, incluso aunque el interruptor de alimentación esté desconectado.
- Si el cordón de alimentación se rompe o daña, o si sus hilos están al descubierto, póngase inmediatamente en contacto con un centro de reparaciones Aiwa para solicitar reparación o reemplazo.

### **Condensación**

Al calentar una sala, a veces pueden verse gotitas de agua en las ventanas; esto se denomina condensación.

Este fenómeno puede ocurrir también en el interior del reproductor de discos compactos cuando:

- Se traslade de un lugar frío a otro cálido.
- Se emplee en una sala donde acaba de ponerse en funcionamiento el sistema de calefacción.
- Se emplee en un lugar con mucha humedad.
- Se emplee en un lugar directamente en contacto con aire frío, como cerca de un acondicionador de aire.

Cuando se haya producido condensación en el interior, es posible que el aparato no funcione normalmente. Déjelo en reposo 1 a 2 horas antes de conectar la alimentación, o caliente gradualmente la sala y el aparato antes de su utilización.

Si se presenta algún problema, desconecte el cordón de alimentación de CA y solicite los servicios del personal cualificado.

## PRECAUTIONS

Prrière de respecter les consignes suivantes pour une utilisation correcte et en toute sécurité.

### **Tension du secteur**

Avant l'utilisation, vérifier que la tension nominale de la chaîne correspond à celle du secteur.

### **Emplacement**

- Ne pas utiliser la chaîne dans des endroits extrêmement chauds, froids, poussiéreux ou humides.
- Installer la chaîne sur une surface plate et lisse.
- Faire attention à ne pas obstruer les orifices de ventilation situés sur le panneau arrière; une élévation de la température interne risque d'affecter les composants électriques. En particulier, ne pas placer la chaîne dans un meuble complètement fermé.
- Si on utilise la chaîne près d'un téléviseur ou d'une radio, des parasites peuvent apparaître par le téléviseur, la radio ou la chaîne. Le cas échéant, éloigner la chaîne du téléviseur ou de la radio.

### **Sécurité**

- Pour brancher ou débrancher le cordon secteur, le tenir par sa fiche et non pas par le cordon proprement dit. Toute traction sur le cordon risque de l'endommager et de créer ainsi un danger.
- Si la chaîne ne doit pas être utilisée pendant longtemps, débrancher le cordon secteur. Si on laisse ce cordon branché, un courant de faible intensité continue de circuler dans la chaîne même si l'interrupteur d'alimentation est sur la position de repos.
- Si le cordon secteur est coupé ou endommagé, ou si les fils sont exposés, contacter immédiatement votre revendeur ou un centre de service Aiwa pour le faire remplacer ou réparer.

### **Condensation**

Lorsqu'une pièce est chauffée, on voit parfois des gouttes d'eau sur les vitres; c'est ce qu'on appelle la condensation.

De la condensation peut se former à l'intérieur du lecteur de disques compacts quand:

- il est déplacé d'un endroit froid à un endroit chaud.
- il est utilisé dans une pièce où le chauffage vient juste d'être mis en marche.
- il est utilisé dans un endroit très humide.
- il est utilisé dans un endroit exposé à un courant d'air froid, comme près d'un climatiseur.

S'il y a de la condensation à l'intérieur de l'appareil, il risque de ne pas fonctionner normalement. Le cas échéant, le laisser hors tension pendant une à deux heures; ou chauffer la pièce progressivement pour faire sécher l'appareil avant l'utilisation.

En cas de problème, débrancher le cordon secteur et contacter uniquement un technicien qualifié

# CONNECTIONS

## BASIC CONNECTIONS

Connect the equipment and accessories following steps 1 to 3. After connecting the following items, as shown in illustration **A**, the unit is ready for operation.

- Refer also to page 34 on connecting optional equipment, for example, a television or turntable.

### 1 Connect the speakers with the unit.

Connect the right speaker to the R terminal, and the left to the L terminal.

Open the lever of the speaker terminals and insert the conductor of the speaker cords with the stripe to ⊕ and that of the other cords to ⊖.

Then, shut the lever to lock.

### If connecting speakers other than the supplied ones

Use speakers with an impedance of 6 ohms.

### NOTE

- This speaker system is magnetically shielded. However, if the speaker should affect the color on your TV screen, turn off the TV and turn it on again 15 – 30 minutes later. If the TV screen still has poor color, place the speaker system away from the TV.
- Do not leave magnets or objects generating magnetism near the speaker system.

### 2 Connect the supplied antennas. → See illustration 2-A.

Push the lever of each terminal, and insert the conductor. Then, release the lever to lock.

**FM:** Connect the conductor of the FM feeder antenna **a** to the FM 75 Ω terminals.

**AM:** Connect the conductor of the AM loop antenna **b** to the AM LOOP terminals.

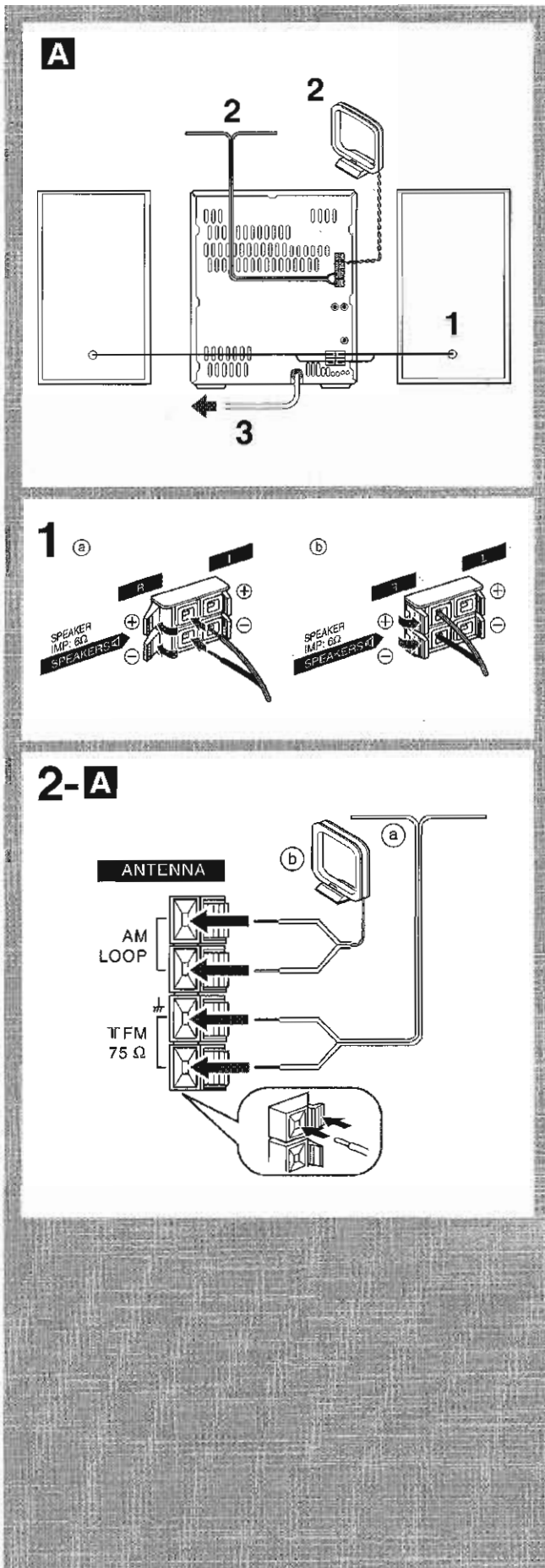

To be continued.



## CONEXIONES

### CONEXIONES BASICAS

Conecte el aparato y los accesorios siguiendo los pasos del 1 al 3. Después de conectar los siguientes ítems, como se muestra en la ilustración **A**, el aparato queda listo para el funcionamiento.

- Refiérase también a la página 35 para la conexión de los equipos opcionales, por ejemplo, un televisor o tocadiscos.

#### 1 Conecte los altavoces con el aparato.

Conecte el altavoz derecho al terminal R, y el altavoz izquierdo al terminal L.

Abra la palanquita de los terminales de altavoz e inserte el conductor del cordón rayado a  $\oplus$  y el otro a  $\ominus$ .

Luego, cierre la palanquita y déjela trabada.

#### En caso de conectar otros altavoces

Utilice altavoces con una impedancia de 6 ohmios.

#### NOTA

- Este sistema de altavoces está magnéticamente protegido. Sin embargo, si el altavoz afecta el color de la pantalla de su televisor, apague el televisor y vuélvalo a encender 15 - 30 minutos después. Si no mejora el color de la pantalla del televisor, aleje el sistema de altavoces del televisor.
- No deje imanes u objetos que generan magnetismo cerca del sistema de altavoces.

#### 2 Conecte las antenas suministradas. → Véase la ilustración 2-**A**.

Empuje la palanquita de cada terminal e inserte el conductor. Luego, suelte la palanquita para dejarlo trabado.

**FM:** Conecte el conductor de la antena de línea FM suministrada **a** a los terminales FM 75  $\Omega$ .

**AM:** Conecte el conductor de la antena de cuadro AM **b** a los terminales AM LOOP.

## CONNEXIONS

### CONNEXIONS DE BASE

Connecter les appareils et les accessoires en suivant les étapes 1 à 3. Après la connexion des éléments suivants, comme montré sur l'illustration **A**, l'appareil est prêt pour l'utilisation.

- Pour la connexion d'un appareil optionnel, par exemple, un téléviseur ou un tourne-disque, voir également page 35.

#### 1 Connecter les enceintes à l'appareil.

Connecter l'enceinte droite à la borne R, et la gauche à la borne L.

Ouvrir le levier des bornes d'enceinte et insérer le conducteur rayé du câble d'enceinte dans  $\oplus$  et l'autre conducteur dans  $\ominus$ . Ensuite, fermer le levier pour verrouiller.

#### Pour la connexion d'enceintes autres que celle fournies

Utiliser des enceintes d'une impédance de six ohms.

#### REMARQUE

- Les enceintes sont dotées d'un blindage magnétique. Toutefois, si elles affectent les couleurs d'un téléviseur, mettre ce dernier hors tension puis de nouveau sous tension au bout de 15 à 30 minutes. Si les couleurs sont toujours affectées, éloigner les enceintes du téléviseur.
- Ne pas laisser d'aimant ou autre objet produisant un champ magnétique près des enceintes.

#### 2 Connecter les antennes fournies. → Voir l'illustration 2-**A**.

Appuyer sur le levier de chaque borne et insérer le conducteur. Ensuite, relâcher le levier pour verrouiller.

**FM:** Connecter les conducteurs de l'antenne FM intérieure **a** aux bornes FM 75  $\Omega$ .

**AM:** Connecter les conducteurs de l'antenne cadre AM **b** aux bornes AM LOOP.

**2-B**

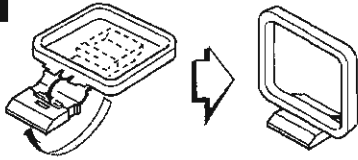

**2-C**

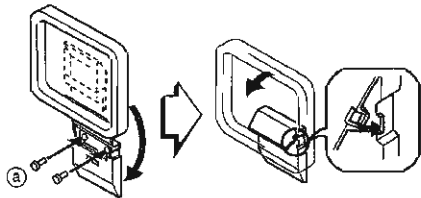

**To position each antenna**

**FM feeder antenna**

Extend this antenna horizontally in a T-shape and fix its ends to the wall with cellophane tape.

**AM loop antenna**

To stand the antenna on a surface, fix the claw to the slot. After standing it, position it to find the best direction and position for radio reception. → See illustration 2-B.

To fix the antenna to the wall, use screws (a) (not supplied). → See illustration 2-C.

**NOTE**

- Do not bring the ends of the FM feeder antenna near metal objects or curtain rails.
- Do not unwind the AM loop antenna wire.
- Do not bring the AM loop antenna near a turntable system, CD player, TV monitor, or the stereo system itself, or close to the AC cord or speaker cords, since noise will be picked up.

**3 Connect the AC cord.**

Connect the AC cord to an AC outlet. When the AC cord is connected, the clock display flashes.

If setting up with other equipment, connect the AC cord after setting.

**D**

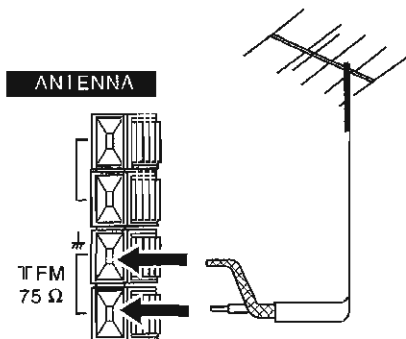

**CONNECTION WITH OUTDOOR ANTENNA**

For better FM reception, it is recommended that an outdoor antenna be connected.

Connect the outdoor antenna to the FM 75 Ω terminals. → D

**E**

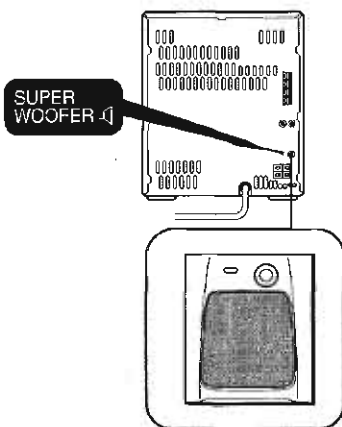

**CONNECTION WITH A SUPER WOOFER**

Connecting a super woofer increases the realism of low-frequency sounds.

Connect a super woofer with a built-in amplifier (Aiwa TS-W5 etc.) to the SUPER WOOFER terminal. → E

Refer to the super woofer operating manual for details.

**Para la colocación de cada antena**

Antena de línea FM

Extienda esta antena horizontalmente en una forma de T y fije sus extremos a la pared con una cinta adhesiva.

Antena de cuadro de AM

Para colocar la antena sobre una superficie, fije la garra a la ranura. Luego, asegúrela en una dirección y posición de mejor recepción. → Véase la ilustración 2- **B** .

Para colocar la antena sobre la pared, utilice los tornillos (no suministrados) **(a)**. → Véase la ilustración 2- **C** .

**NOTA**

- No acerque los extremos de la antena de línea FM a ningún objeto metálico o riel de cortinas.
- No desenrolle el hilo de la antena de cuadro AM.
- No acerque la antena de cuadro AM a un sistema de tocadiscos, reproductor de discos compactos, monitor de TV o al sistema estereofónico mismo, ni la acerque al cordón CA o a los cordones de altavoz, ya que puede causar ruido.

**3 Conecte el cordón de alimentación CA**

Conecte el cordón CA al tomacorriente CA. Al conectar el cordón CA, la visualización del reloj empieza a parpadear.

Si utiliza el aparato con otro equipo, conecte el cordón CA después de la conexión con el equipo.

**CONEXION CON LA ANTENA EXTERIOR**

Para la óptima recepción de FM, se recomienda conectar una antena externa.

Conecte la antena externa al terminal FM 75Ω. → **D**

**CONEXION DE UN ALTAVOZ DE SUPER GRAVE**

La conexión de un altavoz de super grave aumenta el realismo de los sonidos a baja frecuencia.

Conecte un altavoz de super grave con amplificador integrado (Aiwa TS-W5 etc.) al terminal SUPER WOOFER. → **E**

Refiérase al manual de instrucciones del altavoz de super grave para mayor detalle.

**Pour positionner chaque antenne**

Antenne FM intérieure

Déployer cette antenne horizontalement selon la forme d'un T et fixer ses extrémités à un mur avec de la bande adhésive.

Antenne cadre AM

Pour poser l'antenne sur une surface, fixer la griffe dans la rainure. Après l'avoir posée, l'orienter de manière à obtenir la meilleure réception possible. → Voir l'illustration 2- **B** .

Pour fixer l'antenne à un mur, utiliser des vis **(a)** (pas fournies). → Voir l'illustration 2- **C** .

**REMARQUE**

- Ne pas mettre les extrémités de l'antenne FM intérieure près d'objets métalliques ou de tringles à rideaux.
- Ne pas dérouler le fil de l'antenne cadre AM.
- Ne pas mettre l'antenne cadre AM près d'un tourne-disque, d'un lecteur de disques compacts, d'un téléviseur ou de la chaîne stéréo ni près du cordon secteur ou des cordons d'enceinte; elle pourrait capter des parasites.

**3 Brancher le cordon secteur.**

Brancher le cordon secteur à une prise de courant. Quand on branche le cordon secteur, l'affichage de l'horloge clignote.

Dans le cas d'une installation avec un autre appareil, brancher le cordon secteur après l'installation.

**CONNEXION D'UNE ANTENNE EXTERIEURE**

Pour obtenir une meilleure réception FM, il est recommandé de connecter une antenne extérieure.

Connecter l'antenne extérieure à la borne FM 75 Ω. → **D**

**CONNEXION D'UN CAISSON DE GRAVES**

La connexion d'un caisson de graves augmente le réalisme des sons de basse fréquence.

Connecter un caisson de graves à amplificateur intégré (Aiwa TS-W5, etc.) à la borne SUPER WOOFER. → **E**

Pour plus de détails, se reporter au mode d'emploi du caisson de graves.

## BEFORE OPERATION

### ON THE MAIN UNIT

**To turn on the unit** → See illustration **A**.

Press the POWER button. The disc compartment may open and close for resetting the unit.

For 4 seconds after turning on the unit, only the function buttons and the VOLUME control can be operated.

#### After use

Press the POWER button to turn off the power. The display indication is faded and only the clock is displayed.

#### Headphone use

Connect headphones with a  $\phi 6.3$  mm /  $1/4$  in. plug to the PHONES jack. When the headphones are connected, sound cannot be heard from the speakers.

#### If the clock display flashes while the power is off

This is caused by a power interruption. The current time needs to be reset (see page 14).

- If power is interrupted for more than approximately 24 hours, the preset stations and timer settings need to be reset.

#### Flash window

 → See illustration **E**.

The flash window lights up while the power is turned on and flashes when the disc compartment is opened or closed, and while the disc trays are accessed.

To turn it off, press the CD button while pressing the ■ CLEAR button.

To turn it back on, repeat the above.

- Do not perform this operation during recording.

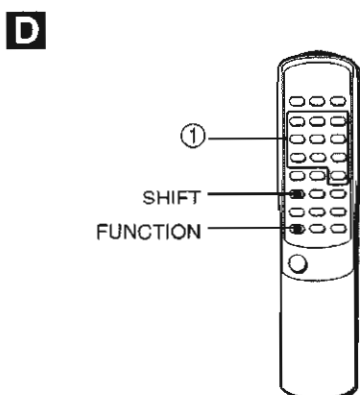
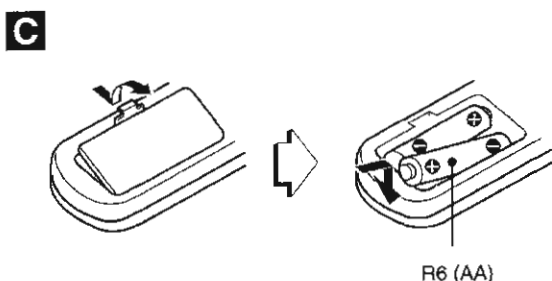
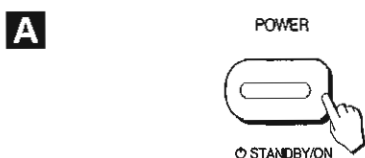
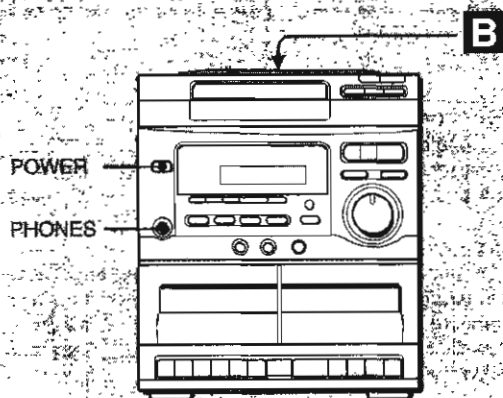

### ON THE REMOTE CONTROL

#### Remote control setting

Detach the battery cover on the rear of the remote control and insert two R6 (size AA) batteries. → See illustration **C**.

#### Battery replacement

The maximum operation distance of the remote control should be approximately 5 meters (16 feet). When this distance decreases, replace the batteries with new ones.

#### NOTE

- Do not mix different types of batteries, or old batteries with new ones.
- When you are not going to use the unit for a long period of time, remove the batteries to prevent possible electrolyte leakage.

#### Hints for correct operation

The remote control may not operate correctly when:

- the line of sight between the remote control and the remote sensor of the unit is exposed to intense light, such as direct sunlight.
- other remote controls are used nearby (television, etc.).

#### To use the ① buttons

 → See illustration **D**.

Each of the buttons has two different functions. One of these functions is indicated on the button top, and the other on the plate above the button.

To use the function indicated on the button top, just press the button.

To use the function indicated on the plate above the button, press the button while pressing the SHIFT button.

#### To use the FUNCTION button

 → See illustration **D**.

The FUNCTION button substitutes for the function buttons (TAPE, TUNER/BAND, VIDEO/AUX, CD) on the main unit. Each time the FUNCTION button is pressed, the functions are selected cyclically.

## ANTES DE LA OPERACION

### UNIDAD PRINCIPAL

**Para encender el aparato → Véase la ilustración A .**

Presione el botón POWER. El compartimiento del disco quizá se abra y se cierre para reponer la unidad.

Durante 4 segundos después de encender el aparato, podrán operarse sólo los botones de función y el control de volumen VOLUME.

#### Después del uso

Presione el botón POWER para desconectar la alimentación. Se atenúa la indicación del visualizador y se visualiza sólo el reloj.

#### Uso de los auriculares

Conecte los auriculares con clavija de  $\varnothing 6,3\text{mm}$  a la toma PHONES. Cuando se conecten los auriculares, no se oirá ningún sonido de los altavoces.

#### Quando la visualización del reloj parpadea durante la desconexión de la alimentación

Esto se debe a una interrupción eléctrica. El reloj debe ajustarse a la hora exacta (véase la página 15).

- Si el tiempo de interrupción eléctrica es más de 24 horas, deben reponerse nuevamente las emisoras y fijarse el temporizador.

#### Ventanilla destellante → E .

La ventanilla destellante permanece encendida durante la conexión de la alimentación y parpadea en la apertura o cierre del compartimiento de discos, y también durante el acceso a las bandejas de disco.

Para apagarla, presione el botón CD mientras mantiene presionado el botón ■ CLEAR.

Para volver a encenderla, repita lo mencionado arriba.

- No realice esta operación durante la grabación.

### CONTROL REMOTO

#### Preparativos del control remoto

Abra la tapa del compartimiento de pilas situado en la trasera del control remoto e inserte dos pilas R6 (tamaño AA). → Véase la ilustración C .

#### Reemplazo de las pilas

La distancia máxima de operación entre el control remoto y el aparato debe ser de aproximadamente 5 metros. Cuando disminuya esta distancia, reemplace las pilas con las nuevas.

#### NOTA

- No mezcle diferentes tipos de pila, ni pilas viejas con las nuevas.
- Cuando no vaya a utilizar el aparato por largo tiempo, quite las pilas para evitar posible fuga electrolítica.

#### Consejos útiles para la correcta operación

El control remoto tal vez no funcione correctamente cuando:

- la línea de visión entre el control remoto y el sensor de la luz infrarroja del aparato esté expuesta a una potente luz, como la luz directa del sol.
- se utilicen otros controles remotos en la cercanía (televisor, etc.)

#### Para usar los botones ① → Véase la ilustración D .

Cada uno de los botones tienen dos diferentes funciones. Una de estas funciones está indicada en la parte superior del botón, y la otra en la placa sobre el botón.

Para utilizar la función indicada en la parte superior del botón, basta presionar el botón.

Para utilizar la función indicada en la placa sobre el botón, presione el botón mientras mantiene presionado el botón SHIFT.

#### Para utilizar el botón FUNCTION → Véase la ilustración D .

El botón FUNCTION substituye los botones de función (TAPE, TUNER/BAND, VIDEO/AUX, CD) de la unidad principal. Cada vez presione el botón FUNCTION, las funciones se seleccionan cíclicamente.

## AVANT L'UTILISATION

### UNITE PRINCIPALE

**Pour mettre la chaîne sous tension → Voir l'illustration A .**

Appuyer sur la touche POWER. Le compartiment à disque peut s'ouvrir et se fermer du fait de la réinitialisation de l'appareil.

Pendant les quatre secondes qui suivent la mise sous tension de la chaîne, seules les touches de fonction et la commande VOLUME peuvent être utilisées.

#### Après l'utilisation

Appuyer sur la touche POWER pour couper l'alimentation. L'affichage devient sombre et seule l'horloge est affichée.

#### Utilisation d'un casque

Brancher un casque muni d'une fiche de 6,3 mm  $\varnothing$  à la prise PHONES. Quand un casque est branché, le son ne peut pas sortir par les enceintes.

#### Si l'affichage de l'horloge clignote pendant que l'alimentation est coupée

Ceci est dû à une interruption d'alimentation. L'heure courante doit être réglée de nouveau (voir page 15.)

- Si l'alimentation est interrompue pendant plus d'environ 24 heures, il faudra effectuer de nouveau la mémorisation de stations et les réglages de minuterie.

#### Fenêtre clignotante → E .

La fenêtre clignotante s'allume lors de la mise sous tension et clignote quand le compartiment à disque est ouvert ou fermé, ainsi que lors de l'accès aux plateaux porte-disque.

Pour l'éteindre, appuyer sur la touche CD tout en appuyant sur la touche ■ CLEAR.

Pour l'allumer de nouveau, répéter l'opération ci-dessus.

- Ne pas effectuer cette opération pendant l'enregistrement.

### TELECOMMANDE

#### Préparation de la télécommande

Enlever le couvercle des piles du dos de la télécommande et mettre deux piles R6 (taille AA) en place. → Voir l'illustration C .

#### Remplacement des piles

La distance maximale de fonctionnement de la télécommande est d'environ cinq mètres. Lorsque cette distance diminue, remplacer les piles par des neuves.

#### REMARQUE

- Ne pas mélanger différents types de piles, ni des vieilles piles avec des neuves.
- Si la télécommande ne doit pas être utilisée pendant longtemps, enlever les piles pour éviter tout risque de fuite d'électrolyte.

#### Conseils pour un fonctionnement correct

La télécommande risque de ne pas fonctionner correctement quand:

- l'espace entre la télécommande et le capteur de l'appareil est exposé à une lumière intense, comme le soleil.
- d'autres télécommandes (téléviseur, etc.) sont utilisées à proximité.

#### Pour utiliser les touches ① → Voir l'illustration D .

Chacune des touches possède deux fonctions. Une de ces fonctions est indiquée sur la touche, et l'autre sur la plaque située au-dessus de la touche.

Pour utiliser la fonction indiquée sur la touche, il suffit d'appuyer sur cette dernière.

Pour utiliser la fonction indiquée au-dessus de la touche, appuyer sur cette dernière tout en appuyant sur la touche SHIFT.

#### Pour utiliser la touche FUNCTION → Voir l'illustration D .

La touche FUNCTION se substitue aux touches de fonction (TAPE, TUNER/BAND, VIDEO/AUX, CD) de l'unité principale. A chaque pression sur la touche FUNCTION, les fonctions sont sélectionnées de manière cyclique.

## CLOCK SETTING

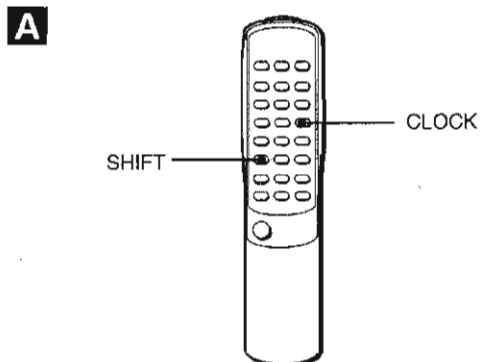
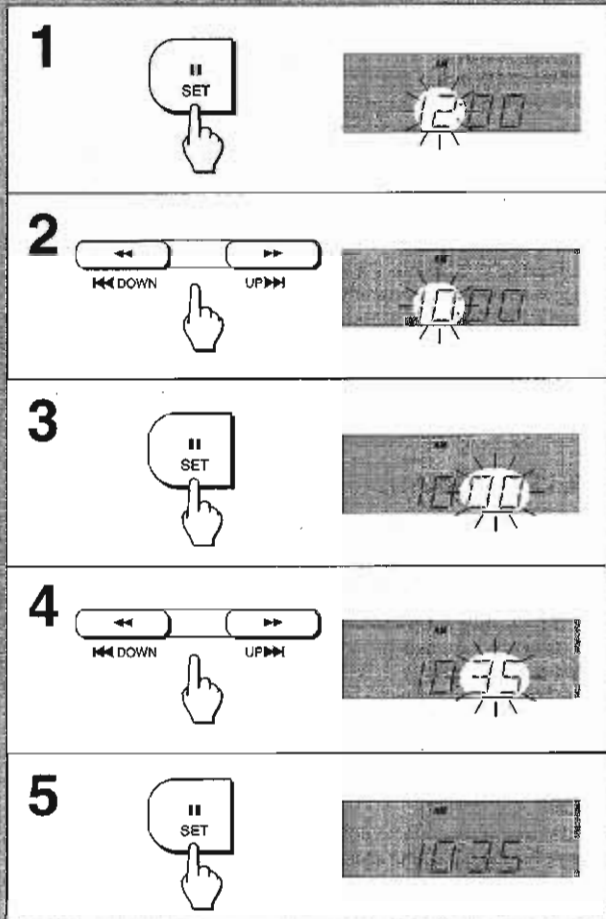
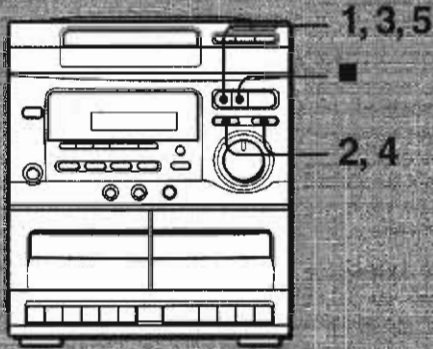

When the AC cord is connected, the clock display flashes. Carry out the following steps while the power is off.

**1 Press the **|| SET** button to enter the clock setting mode.**

The display indication becomes bright and the "hour" flashes.

**2 Press the **◀◀ DOWN** or **▶▶ UP** button to designate the hour.**

**3 Press the **|| SET** button to set the hour.**

The "hour" stops flashing and the "minute" starts flashing.

**4 Press the **◀◀ DOWN** or **▶▶ UP** button to designate the minute.**

**5 Press the **|| SET** button to set the minute and complete setting.**

The minute stops flashing in the display and the clock starts from 00 second. The display indication becomes dim.

To get a more accurate time, press the **|| SET** button at the desired point, as indicated by another clock or time signal. Each colon flash in the display indicates a second.

**To correct the current time → See illustration **A**.**

While pressing the **SHIFT** button, press the **CLOCK** button on the remote control. The clock is displayed for 4 seconds.

Within this period, start correcting by following steps 1 to 5.

**To switch display to clock while power is on**

While pressing the **SHIFT** button, press the **CLOCK** button on the remote control. The clock is displayed for 4 seconds.

During recording, the clock cannot be displayed.

**To switch to the 24-hour standard**

The time display is factory-set to the 12-hour standard. To switch to the 24-hour standard, press the **CLOCK** button on the remote control while pressing the **SHIFT** button and then press the **■** button within 4 seconds. Repeat the same procedure to restore the 12-hour standard.

**If the clock display flashes while the power is off**

This is caused by power interruption. Set the current time again.

## AJUSTE DEL RELOJ

Cuando está conectado el cordón CA, parpadea la visualización del reloj. Siga los pasos descritos a continuación durante la desconexión de la alimentación.

### 1 Presione el botón **II SET** para entrar en el modo de ajuste del reloj.

La indicación del visualizador se oscurece y parpadea "hora".

### 2 Presione el botón **◀ DOWN** o **▶ UP** para ajustar la hora.

### 3 Presione el botón **II SET** para fijar la hora.

La indicación "hora" deja de parpadear y empieza a parpadear la indicación "minuto".

### 4 Presione el botón **◀ DOWN** o **▶ UP** para ajustar los minutos.

### 5 Presione el botón **II SET** para fijar los minutos y terminar el ajuste del reloj.

La indicación de minutos deja de parpadear en el visualizador y el reloj se pone en funcionamiento de 00 segundos. Se oscurece el visualizador.

Para obtener la indicación más exacta del reloj, presione el botón **II SET** en el preciso momento que se dé la señal horaria oficial.

Cada parpadeo de los dos puntos indica un segundo.

### Para corregir la indicación horaria → Véase la ilustración **A**.

Mientras mantiene oprimido el botón **SHIFT**, presione el botón **CLOCK** del control remoto. Se visualiza el reloj durante 4 segundos. Dentro de este período, inicie la corrección horaria siguiendo los pasos 1 al 5.

### Para cambiar el visualizador a la indicación horaria

Mientras mantiene oprimido el botón **SHIFT**, presione el botón **CLOCK** del control remoto. El reloj se visualiza durante 4 segundos. Durante la grabación, no puede visualizarse el reloj.

### Para cambiar a la indicación del sistema de 24 horas

El reloj está ajustado en fábrica al sistema de 12 horas. Para cambiar al sistema de indicación de 24 horas, presione el botón **CLOCK** del control remoto mientras mantiene oprimido el botón **SHIFT** y luego oprima el botón **■** dentro de 4 segundos.

Repita el mismo procedimiento para restablecer el reloj a la indicación del sistema de 12 horas.

### Si la visualización del reloj parpadea durante la desconexión de la alimentación

Esto se debe a la interrupción eléctrica. Ajuste nuevamente el reloj.

## REGLAGE DE L'HORLOGE

Quand on branche le cordon secteur, l'affichage de l'horloge clignote. Effectuer les opérations suivantes avec l'alimentation coupée.

### 1 Appuyer sur la touche **II SET** pour passer au mode réglage de l'horloge.

L'affichage apparaît et les heures clignent.

### 2 Appuyer sur la touche **◀ DOWN** ou **▶ UP** pour spécifier les heures.

### 3 Appuyer sur la touche **II SET** pour régler les heures.

Les heures arrêtent de clignoter et les minutes se mettent à clignoter.

### 4 Appuyer sur la touche **◀ DOWN** ou **▶ UP** pour spécifier les minutes.

### 5 Appuyer sur la touche **II SET** pour régler les minutes et terminer le réglage.

Les minutes arrêtent de clignoter sur l'affichage et l'horloge démarre à 00 seconde. L'affichage devient sombre.

Pour régler l'heure à la seconde près, appuyer sur la touche **II SET** au moment souhaité, indiqué par une autre horloge ou par un top horaire.

Chaque clignotement des points sur l'affichage indique une seconde.

### Pour corriger l'heure courante → Voir l'illustration **A**.

Tout en appuyant sur la touche **SHIFT**, appuyer sur la touche **CLOCK** de la télécommande. L'horloge est affichée pendant quatre secondes.

Pendant cette période, commencer la correction en suivant les étapes 1 à 5.

### Pour afficher l'horloge quand la chaîne est sous tension

Tout en appuyant sur la touche **SHIFT**, appuyer sur la touche **CLOCK** de la télécommande. L'horloge est affichée pendant quatre secondes.

Pendant l'enregistrement, l'horloge ne peut pas être affichée.

### Pour passer au format de 24 heures

L'affichage de l'heure est réglé à la fabrique sur le format de 12 heures. Pour passer au format de 24 heures, appuyer sur la touche **CLOCK** de la télécommande tout en appuyant sur la touche **SHIFT** puis appuyer sur la touche **■** dans les quatre secondes qui suivent. Pour revenir au format de 12 heures, procéder de la même manière.

### Si l'affichage de l'horloge clignote quand la chaîne est hors tension

Ceci est dû à une coupure secteur. Régler de nouveau l'heure courante.

## SOUND ADJUSTMENT

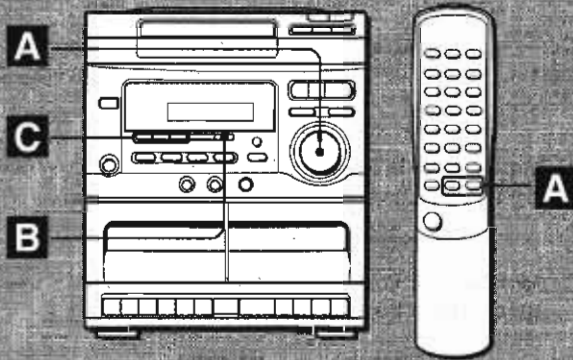

### A VOLUME

To adjust the volume with the **VOLUME** control on the main unit

To increase the volume, turn the **VOLUME** control clockwise.  
To decrease the volume, turn the **VOLUME** control counter-clockwise.

To adjust the volume with the **VOLUME** buttons on the remote control

To increase the volume, press the  $\wedge$  button.  
To decrease the volume, press the  $\vee$  button.

### B SUPER T-BASS — For louder deep bass

T-BASS makes realistic reproduction at low frequency sound levels.

Press the T-BASS button so that the indicator ① is displayed. To cancel the T-BASS effect, press the T-BASS button so that the indicator ① in the display changes to ②.

### C ELECTRONIC GRAPHIC EQUALIZER

You can enjoy music with the following three different equalization curves.

**ROCK:** Powerful sound emphasizing treble and bass

**POP:** More presence of vocals and midrange

**JAZZ:** Sound enriched with heavy bass and fine treble

To select an equalization mode → See illustration C-1.

Press one of the **ELECTRONIC GRAPHIC EQUALIZER** buttons. The selected mode is surrounded by red in the display.

To cancel the selected mode → See illustration C-2.

Press the selected button again.

"EQ OFF" is displayed.

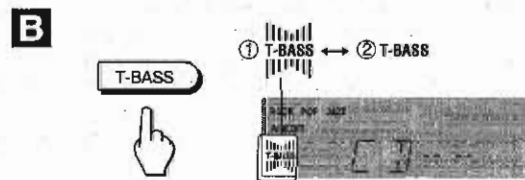
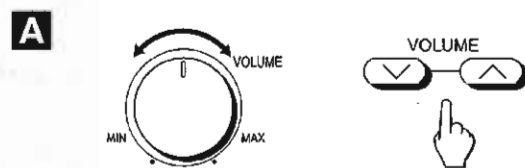

### SOUND ADJUSTMENT DURING RECORDING

The **VOLUME** and tone controls do not affect the level of the recording.

#### Monitoring

While recording, the output volume and tone of the speakers or headphones may be freely varied without affecting the level of the recording.



## AJUSTE DEL SONIDO

### **A** VOLUMEN

Para ajustar el volumen con el control de volumen **VOLUME** de la unidad principal

Para aumentar el volumen, gire el control de volumen **VOLUME** a la derecha.

Para disminuir el volumen, gírelo a la izquierda.

Para ajustar el volumen con los botones **VOLUME** del control remoto

Para aumentar el volumen, presione el botón  $\wedge$ .

Para disminuir el volumen, presione el botón  $\vee$ .

**B** **SUPER T-BASS** — Para hacer más intenso los tonos graves profundos

T-BASS intensifica la reproducción a niveles de sonido de bajas frecuencias.

Presione el botón T-BASS de manera que se visualice el indicador ①.

Para cancelar el efecto T-BASS, presione el botón T-BASS de manera que el indicador ① del visualizador cambie a ②.

**C** **ELECTRONIC GRAPHIC EQUALIZER** —  
Ecuador gráfico electrónico

Usted podrá disfrutar de la música con las siguientes curvas de ecualización.

**ROCK**: Sonido potente que acentúa los tonos graves y agudos

**POP**: Con mayor relieve en los vocales y en la gama media

**JAZZ**: Sonido enriquecido con tonos graves intensos y tonos agudos finos

Para seleccionar el modo de ecualización → Véase la ilustración **C-1**.

Presione uno de los botones **ELECTRONIC GRAPHIC EQUALIZER**.

El modo seleccionado está rodeado en rojo en el visualizador.

Para cancelar el modo seleccionado → Véase la ilustración **C-2**.

Presione otra vez el botón seleccionado.

Se visualiza "EQ OFF".

## AJUSTE DEL SONIDO DURANTE LA GRABACION

Los controles de volumen **VOLUME** y tono no afectan el nivel de grabación.

### Monitoreo

Durante la grabación, el volumen y el tono de salida de los altavoces o auriculares pueden ajustarse libremente sin afectar el nivel de grabación.

## REGLAGE DU SON

### **A** VOLUME

Pour régler le volume avec la commande **VOLUME** de l'unité principale

Pour monter le volume, tourner la commande **VOLUME** vers la droite.

Pour baisser le volume, tourner la commande **VOLUME** vers la gauche.

Pour régler le volume avec les touches **VOLUME** de la télécommande

Pour monter le volume, appuyer sur la touche  $\wedge$ .

Pour baisser le volume, appuyer sur la touche  $\vee$ .

**B** **SUPER T-BASS** — Pour des basses plus graves et profondes

Le système T-BASS donne une reproduction réaliste des sons de basse fréquence.

Appuyer sur la touche T-BASS de manière que l'indicateur ① soit affiché. Pour annuler l'effet T-BASS, appuyer sur la touche T-BASS de manière que l'indicateur ① passe à ② sur l'affichage.

**C** **ELECTRONIC GRAPHIC EQUALIZER** —  
Egaliseur graphique électronique

On peut écouter la musique avec les trois courbes d'égalisation différentes suivantes.

**ROCK**: Son puissant accentuant les aigus et les graves

**POP**: Présence accrue des parties vocales et de la gamme moyenne

**JAZZ**: Son enrichi par des graves puissants et des aigus fins

Pour sélectionner un mode d'égalisation → Voir l'illustration **C-1**.

Appuyer sur une des touches **ELECTRONIC GRAPHIC EQUALIZER**.

Le mode sélectionné est entouré en rouge sur l'affichage.

Pour annuler le mode sélectionné → Voir l'illustration **C-2**.

Appuyer de nouveau sur la touche sélectionnée.

"EQ OFF" est affiché.

## REGLAGE DU SON PENDANT L'ENREGISTREMENT

Les commandes **VOLUME** et de tonalité n'affectent pas le niveau de l'enregistrement.

### Ecoute

Pendant l'enregistrement, on peut faire varier librement le volume de sortie et la tonalité des enceintes ou du casque sans affecter le niveau de l'enregistrement.

## BASIC OPERATION

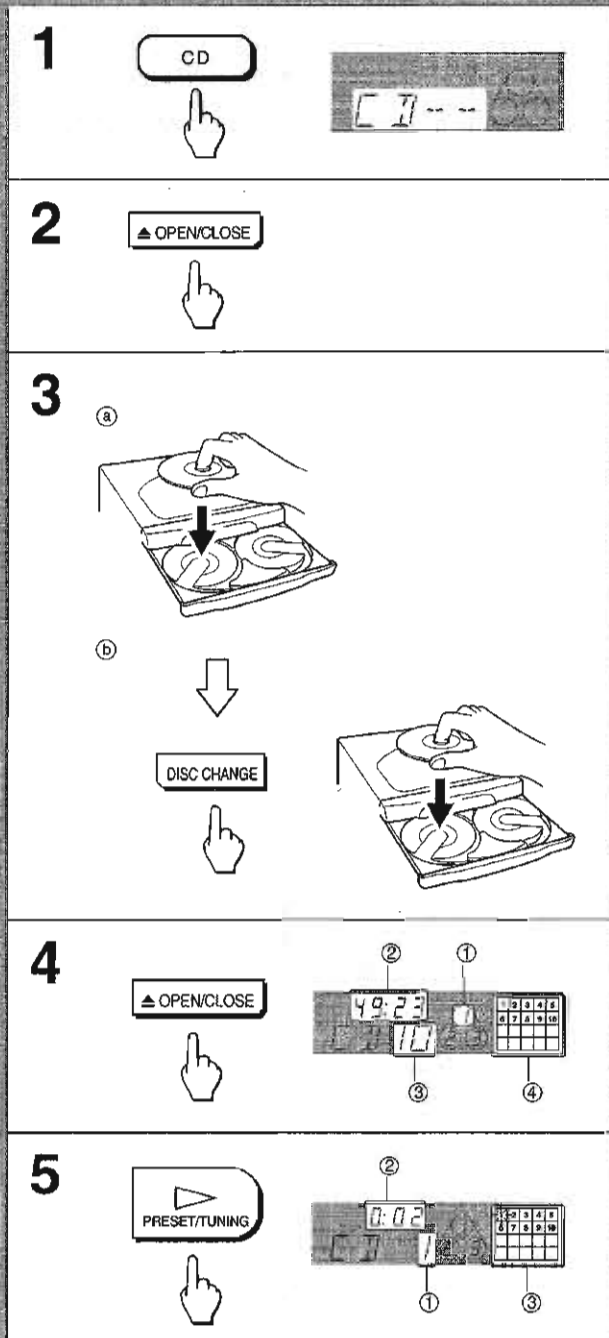
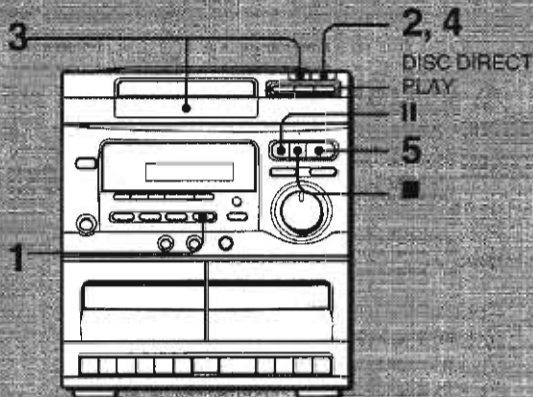

1 Press the CD button.

2 Press the **▲** OPEN/CLOSE button to open the disc compartment.

Tray numbers 1 and 2 flash in the display.

3 Load disc(s) with the label side up.

(a) **Playing one or two discs**

Place discs on trays 1 and 2.

(b) **Playing three discs**

After placing two discs, press the DISC CHANGE button to rotate the trays. Place the next disc on tray 3.

### NOTICE

To load an 8cm (3 in.) disc, put it onto the inner circle of the tray.

4 Press the **▲** OPEN/CLOSE button to close the disc compartment.

### DISPLAY

① Selected disc number

② Total playing time of the selected disc

③ Total number of tracks on the selected disc

④ Music calendar

This shows the track numbers on the selected disc.

When a disc contains 21 tracks or more, only 20 tracks are displayed.

5 Press the **▷** button to start play.

Play begins with the disc on tray 1. All the discs are played only once.

### DISPLAY

① Number of track being played

② Playing time of track

③ Number of track being played flashes.

### During playback

A tray which has no disc is skipped and play proceeds to the next tray. The indicator of the skipped tray number goes out in the display.

### To stop play

Press the **■** button.

To stop and open the tray at the same time, press the **▲** OPEN/CLOSE button.

### To pause

Press the **||** button.

To resume play, press it again.

### To check the remaining time

Press the DISPLAY button on the remote control while pressing the SHIFT button during playback. The amount of time remaining until all tracks finish playing is displayed.

To restore the play time display, press the DISPLAY button while pressing the SHIFT button again.

## OPERACION BASICA

- 1 Presione el botón CD.
- 2 Presione el botón  $\blacktriangle$  OPEN/CLOSE para abrir el compartimento de discos.

Los números de bandeja 1 y 2 parpadean en el visualizador.

- 3 Coloque disco (s) con su etiqueta hacia arriba.
  - a Reproducción de uno o dos discos  
Coloque discos sobre las bandejas 1 y 2.
  - b Reproducción de tres discos  
Después de colocar dos discos, presione el botón DISC CHANGE para girar las bandejas. Coloque otro disco en la bandeja 3.

### ATENCION

Para colocar un disco de 8cm, póngalo sobre el círculo interior de la bandeja.

- 4 Presione el botón  $\blacktriangle$  OPEN/CLOSE para cerrar el compartimento de discos.

### VISUALIZACION

- ① Número del disco seleccionado
- ② Tiempo de reproducción total del disco seleccionado
- ③ Número total de canciones del disco seleccionado
- ④ Calendario musical  
Muestra los números de canciones en el disco seleccionado. Cuando un disco contiene 21 canciones o más, se visualizan sólo 20 canciones.

- 5 Presione el botón  $\blacktriangleright$  para iniciar la reproducción.

La reproducción inicia con el disco de la bandeja 1, y todos los discos se reproducen solamente una vez.

### VISUALIZACION

- ① Número de la canción en reproducción
- ② Tiempo de reproducción de la canción
- ③ Parpadea el número de la canción en reproducción.

#### Durante la reproducción

Se pasa por alto la bandeja que no contiene disco para proseguir a la siguiente bandeja. Se apaga el indicador del número de la bandeja omitida.

#### Para cesar la reproducción

Presione el botón  $\blacksquare$ .

Para cesar y abrir la bandeja al mismo tiempo, presione el botón  $\blacktriangle$  OPEN/CLOSE.

#### Para hacer una pausa

Presione el botón II.

Para reanudar la reproducción, presione nuevamente el mismo botón.

#### Para verificar el tiempo restante

Presione el botón DISPLAY del control remoto mientras mantiene oprimido el botón SHIFT durante la reproducción. Se visualiza el tiempo que queda hasta que termine la reproducción de todas las canciones.

Para restablecer la indicación del tiempo de reproducción, presione el botón DISPLAY mientras mantiene oprimido el botón SHIFT.

## UTILISATION DE BASE

- 1 Appuyer sur la touche CD.
- 2 Appuyer sur la touche  $\blacktriangle$  OPEN/CLOSE pour ouvrir le compartiment à disques.

Les numéros de plateau 1 et 2 clignotent sur l'affichage.

- 3 Mettre le (s) disque (s) en place avec l'étiquette en haut.
  - a Lecture de un ou deux disques  
Mettre les disques sur les plateaux 1 et 2.
  - b Lecture de trois disques  
Après avoir mis deux disques en place, appuyer sur la touche DISC CHANGE pour faire tourner les plateaux. Mettre l'autre disque en place sur le plateau 3.

### AVIS

Pour lire un disque compact de 8 cm, le poser dans le renforcement circulaire du plateau.

- 4 Appuyer sur la touche  $\blacktriangle$  OPEN/CLOSE pour fermer le compartiment à disques.

### AFFICHAGE

- ① Numéro du disque sélectionné
- ② Temps de lecture total du disque sélectionné
- ③ Nombre total de plages du disque sélectionné
- ④ Indicateur de plages  
Montre les numéros de plage du disque sélectionné. Si un disque contient 21 plages ou plus, seules 20 plages sont affichées.

- 5 Appuyer sur la touche  $\blacktriangleright$  pour démarrer la lecture.

La lecture commence par le disque du plateau 1. Tous les disques sont lus une fois seulement.

### AFFICHAGE

- ① Numéro de la plage en cours de lecture
- ② Temps de lecture de la plage
- ③ Le numéro de la plage en cours de lecture clignote.

#### Pendant la lecture

Si un plateau est vide, il est sauté et la lecture passe au plateau suivant. L'indicateur du numéro du plateau sauté disparaît de l'affichage.

#### Pour arrêter la lecture

Appuyer sur la touche  $\blacksquare$ .

Pour arrêter la lecture et ouvrir le plateau en même temps, appuyer sur la touche  $\blacktriangle$  OPEN/CLOSE.

#### Pour mettre en pause

Appuyer sur la touche II.

Pour reprendre la lecture, appuyer de nouveau sur la touche.

#### Pour vérifier le temps restant

Appuyer sur la touche DISPLAY de la télécommande tout en appuyant sur la touche SHIFT pendant la lecture. Le temps restant jusqu'à ce que toutes les plages soient lues est affiché.

Pour rétablir l'affichage du temps de lecture, appuyer de nouveau sur la touche DISPLAY tout en appuyant sur la touche SHIFT.

## CD PLAYING

### BASIC OPERATION

**A**

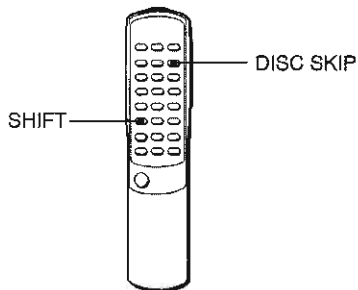

**To skip discs → See illustration A .**

During play or in the stop mode, press the DISC SKIP button on the remote control while pressing the SHIFT button.

**During play:**

Play begins automatically after skipping.

**In the stop mode:**

The next disc is skipped to, but the player remains stopped. Press the  $\triangleright$  button to play the next disc. Play begins and all the discs are played once.

**B**

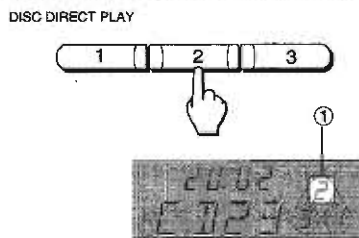

### DISPLAY

① Only the selected disc number is surrounded by red.

**To remove discs**

Press the  $\triangle$  OPEN/CLOSE button to open the disc compartment. You can remove two discs. To remove the disc on the back tray, press the DISC CHANGE button to rotate the disc tray.

**C**

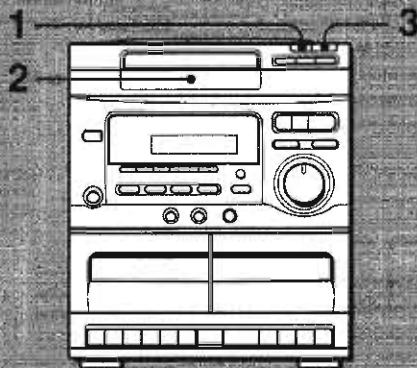

### CHANGING DISCS DURING PLAY

Two discs can be changed while the other remaining disc is played. → See illustration C . This operation is not applicable during programmed play.

- 1 Press the DISC CHANGE button to open the disc compartment.
- 2 Remove the discs and place other discs.  
The disc placed on the left side tray will be played next.
- 3 Press the  $\triangle$  OPEN/CLOSE button to close the disc compartment.

### NOTE

- Do not tilt the unit with discs loaded. This may dislodge the discs. Usage under these conditions may damage the discs.
- Do not place more than one compact disc on one disc tray at the same time.
- If, during CD play, the video image of a nearby television is distorted, or if static is heard from a nearby radio, move this unit further away from the affected television or radio.

**1**

DISC CHANGE



**2**

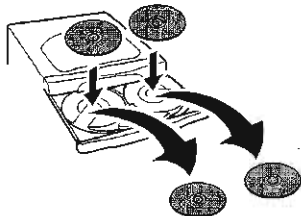

**3**

$\triangle$  OPEN/CLOSE



**Para saltar discos → Véase la ilustración A .**

Durante la reproducción o en el modo de parada, presione el botón DISC SKIP del control remoto mientras mantiene oprimido el botón SHIFT.

**Durante la reproducción:**

La reproducción inicia automáticamente después de la operación de salto.

**En el modo de parada:**

El siguiente disco es saltado, pero el reproductor permanece parado. Presione el botón ▷ para reproducir el siguiente disco. Inicia la reproducción y todos los discos se reproducen una vez.

**Para reproducir sólo un disco → Véase la ilustración B .**

Presione uno de los botones DISC DIRECT PLAY para iniciar la reproducción. Se reproduce sólo el disco seleccionado.

### **VISUALIZACION**

① Sólo el número del disco seleccionado está rodeado en rojo.

**Para quitar los discos**

Presione el botón ▲ OPEN/CLOSE para abrir el compartimiento de discos.

Con esto, se puede quitar dos discos. Para quitar el disco colocado en la bandeja posterior, presione el botón DISC CHANGE para que gire la bandeja de disco.

## **PARA CAMBIAR DISCOS DURANTE LA REPRODUCCION**

Pueden cambiarse dos discos mientras el tercero está siendo reproducido. → Véase la ilustración C . Esta operación no es aplicable durante la reproducción programada.

- 1 Presione el botón DISC CHANGE para abrir la bandeja de disco.
- 2 Quite los discos y coloque los otros discos deseados. El nuevo disco colocado en la bandeja izquierda se reproducirá primero.
- 3 Presione el botón ▲ OPEN/CLOSE para cerrar el compartimiento de discos.

### **NOTA**

- No incline el aparato con los discos colocados. Esta práctica puede desubicar los discos. El uso en esta condición podría dañar los discos.
- No coloque más de un disco compacto sobre una bandeja de disco al mismo tiempo.
- Si durante la reproducción de discos compactos, se deforma la imagen de la pantalla del televisor vecino, o cuando se oye interferencia de una radio de la cercanía, aleje este aparato del televisor o radio afectado.

**Pour sauter des disques → Voir l'illustration A .**

Pendant la lecture ou le mode arrêt, appuyer sur la touche DISC SKIP de la télécommande tout en appuyant sur la touche SHIFT.

**Pendant la lecture:**

La lecture commence automatiquement après le saut.

**Pendant le mode arrêt:**

Il y a saut jusqu'au disque suivant, mais le lecteur reste arrêté. Appuyer sur la touche ▷ pour lire le disque suivant. La lecture commence et tous les disques sont lus une fois.

**Pour lire un disque seulement → Voir l'illustration B .**

Appuyer sur une des touches DISC DIRECT PLAY. Seul le disque sélectionné est lu.

### **AFFICHAGE**

① Seul le numéro du disque sélectionné est entouré.

**Pour enlever des disques**

Appuyer sur la touche ▲ OPEN/CLOSE pour ouvrir le compartiment à disques.

On peut enlever deux disques. Pour enlever le disque du plateau arrière, appuyer sur la touche DISC CHANGE pour faire tourner le plateau porte-disques.

## **CHANGEMENT DE DISQUES PENDANT LA LECTURE**

On peut changer deux disques pendant que l'autre disque restant est en lecture. → Voir l'illustration C . Cette opération est impossible pendant la lecture programmée.

- 1 Appuyer sur la touche DISC CHANGE pour ouvrir le compartiment à disques.
- 2 Enlever les disques et les remplacer par d'autres disques. Le disque placé sur le plateau gauche sera lu en premier.
- 3 Appuyer sur la touche ▲ OPEN/CLOSE pour fermer le compartiment à disques.

### **REMARQUE**

- Ne pas incliner l'appareil quand il y a des disques en place. Cela pourrait déplacer les disques. L'utilisation pourrait alors endommager les disques.
- Ne pas mettre plusieurs disques compacts en même temps sur un plateau.
- Si, pendant la lecture d'un disque compact, l'image d'un téléviseur situé à proximité présente des distorsions, ou s'il y a des parasites sur la réception d'une radio proche, éloigner cet appareil du téléviseur ou de la radio.

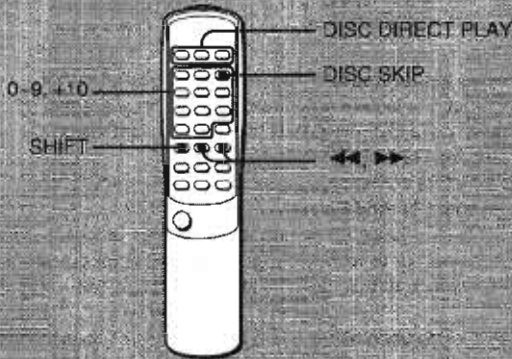

**A**

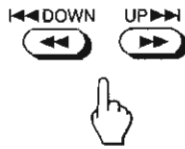

**B**

**1**

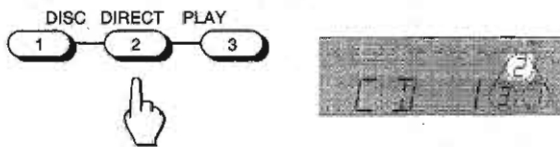

**2**

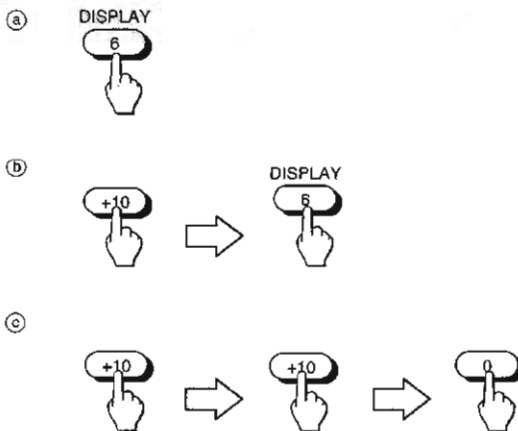

**SEARCHING FOR A PARTICULAR POINT IN A TRACK**

You can locate a particular point in a track during play by monitoring the high-speed cueing sound or observing the CD counter in the display. → See illustration **A**.

**To search back**

Keep the ◀◀ DOWN button pressed and release it at the desired point.

**To search forward**

Keep the ▶▶ UP button pressed and release it at the desired point.

**SKIPPING TO THE BEGINNING OF A TRACK**

You can locate the beginning of any track on a disc. → See illustration **A**.

**To return to the beginning of the current or previous track**

Press the ◀◀ DOWN button once to return to the beginning of the current track.

Press the ◀◀ DOWN button repeatedly to skip tracks backward one by one.

**To skip tracks**

Press the ▶▶ UP button repeatedly to skip track(s) forward one by one.

**SELECTING A TRACK DIRECTLY**

By using the numeric buttons on the remote control, any track on any disc can be played directly. → See illustration **B**.

**1** Press one of the DISC DIRECT PLAY buttons on the main unit or remote control to select a disc.

**2** Press the numeric buttons and the +10 button on the remote control to select a track.

Play begins with that track, and all the tracks on the disc are played.

**To select the 6th track**, press the 6 button. → See illustration (a).

**To select the 16th track**, press the +10 and 6 buttons. → See illustration (b).

**To select the 20th track**, press the +10 button twice and then the 0 button. → See illustration (c).

**BUSQUEDA DE UN DETERMINADO PUNTO DE LA CANCION**

Es posible ubicar un determinado punto de la canción durante la reproducción mediante el monitoreo a alta velocidad u observando el contador CD en el visualizador. → Véase la ilustración **A**.

**Para buscar hacia atrás**

Mantenga presionado el botón ◀◀ DOWN y suéltelo cuando alcance el punto deseado.

**Para buscar hacia adelante**

Mantenga presionado el botón ▶▶ UP y suéltelo cuando alcance el punto deseado.

**SALTO AL COMIENZO DE UNA CANCION**

Es posible ubicar el comienzo de cualquier canción de un disco. → Véase la ilustración **A**.

**Para volver al comienzo de la canción actual o anterior**

Presione una vez el botón ◀◀ DOWN para volver al comienzo de la canción actual.

Presione repetidamente el botón ◀◀ DOWN para saltar canciones una por una hacia atrás.

**Para saltar canciones**

Al presionar el botón ▶▶ UP repetidamente, la canción salta hacia adelante una por una.

**SELECCION DIRECTA DE UNA CANCION**

Utilizando los botones numéricos del control remoto, cualquier canción de cualquier disco puede reproducirse directamente. → Véase la ilustración **B**.

**1** Presione uno de los botones DISC DIRECT PLAY del aparato o del control remoto para seleccionar un disco.

**2** Presione los botones numéricos y el botón +10 del control remoto para seleccionar una canción.

La reproducción inicia con la canción seleccionada, y se reproducen todas las canciones del disco.

**Para seleccionar la sexta canción**, presione el botón 6. → Véase la ilustración **(a)**.

**Para seleccionar la decimosexta canción**, presione el botón +10 y luego el botón 6. → Véase la ilustración **(b)**.

**Para seleccionar la vigésima canción**, presione dos veces el botón +10 y luego el botón 0. → Véase la ilustración **(c)**.

**RECHERCHE D'UN POINT PARTICULIER SUR UNE PLAGE**

Pendant la lecture, on peut localiser un point particulier sur une plage en écoutant le son de détection à grande vitesse ou en observant le compteur de disque compact sur l'affichage. → Voir l'illustration **A**.

**Pour reculer**

Tenir la touche ◀◀ DOWN enfoncée et la relâcher lorsque le point souhaité est atteint.

**Pour avancer**

Tenir la touche ▶▶ UP enfoncée et la relâcher lorsque le point souhaité est atteint.

**SAUT JUSQU'AU DEBUT D'UNE PLAGE**

On peut localiser le début de n'importe quelle plage d'un disque. → Voir l'illustration **A**.

**Pour revenir au début de la plage courante ou précédente**

Appuyer une fois sur la touche ◀◀ DOWN pour revenir au début de la plage courante.

Appuyer sur la touche ◀◀ DOWN à plusieurs reprises pour sauter plage par plage vers l'arrière.

**Pour sauter des plages**

Appuyer sur la touche ▶▶ UP à plusieurs reprises pour sauter plage par plage vers l'avant.

**SELECTION DIRECTE D'UNE PLAGE**

A l'aide des touches numériques de la télécommande, on peut sélectionner directement n'importe quelle plage de n'importe quel disque. → Voir l'illustration **B**.

**1** Appuyer sur une des touches DISC DIRECT PLAY de l'unité principale ou de la télécommande pour sélectionner un disque.

**2** Sélectionner une plage à l'aide des touches numériques et de la touche +10 de la télécommande.

La lecture démarre à cette plage, et toutes les plages du disque sont lues.

**Pour sélectionner la sixième plage**, appuyer sur la touche 6. → Voir l'illustration **(a)**.

**Pour sélectionner la seizième plage**, appuyer sur les touches +10 et 6. → Voir l'illustration **(b)**.

**Pour sélectionner la vingtième plage**, appuyer deux fois sur la touche +10 puis sur la touche 0. → Voir l'illustration **(c)**.

## CD PLAYING

### RANDOM PLAY

(Operating with only the remote control)

All the tracks on the selected disc or on all discs in the compartment can be played randomly.

**To play one disc randomly → See illustration A-1.**

Press the RANDOM button on the remote control while pressing the SHIFT button to display "RANDOM", and press one of the DISC DIRECT PLAY buttons to start play.

**To play all tracks on all discs randomly → See illustration A-2.**

Press the RANDOM button on the remote control while pressing the SHIFT button to display "RANDOM", and press the ► button to start play.

**To cancel random play**

Press the RANDOM button while pressing the SHIFT button so that "RANDOM" in the display goes out.

**To skip tracks in the random play mode**

When the ►► UP button is pressed, the next track is selected at random. The ◀◀ DOWN button functions only to return to the beginning of the current track during random play.

#### NOTICE

You cannot select tracks directly with the numeric buttons in the random play mode.

### REPEAT PLAY

(Operating with only the remote control)

All the tracks on the selected disc or on all discs in the compartment can be played repeatedly.

**To play one disc repeatedly → See illustration B-1.**

Press the REPEAT button on the remote control while pressing the SHIFT button to display "↻", and press one of the DISC DIRECT PLAY buttons to start play.

**To play all tracks on all discs repeatedly → See illustration B-2.**

Press the REPEAT button on the remote control while pressing the SHIFT button to display "↻", and press the ► button to start play.

**To repeat only selected tracks**

Program the desired tracks (see page 26), and set repeat play.

**To cancel repeat play**

Press the REPEAT button while pressing the SHIFT button so that "↻" in the display goes out.

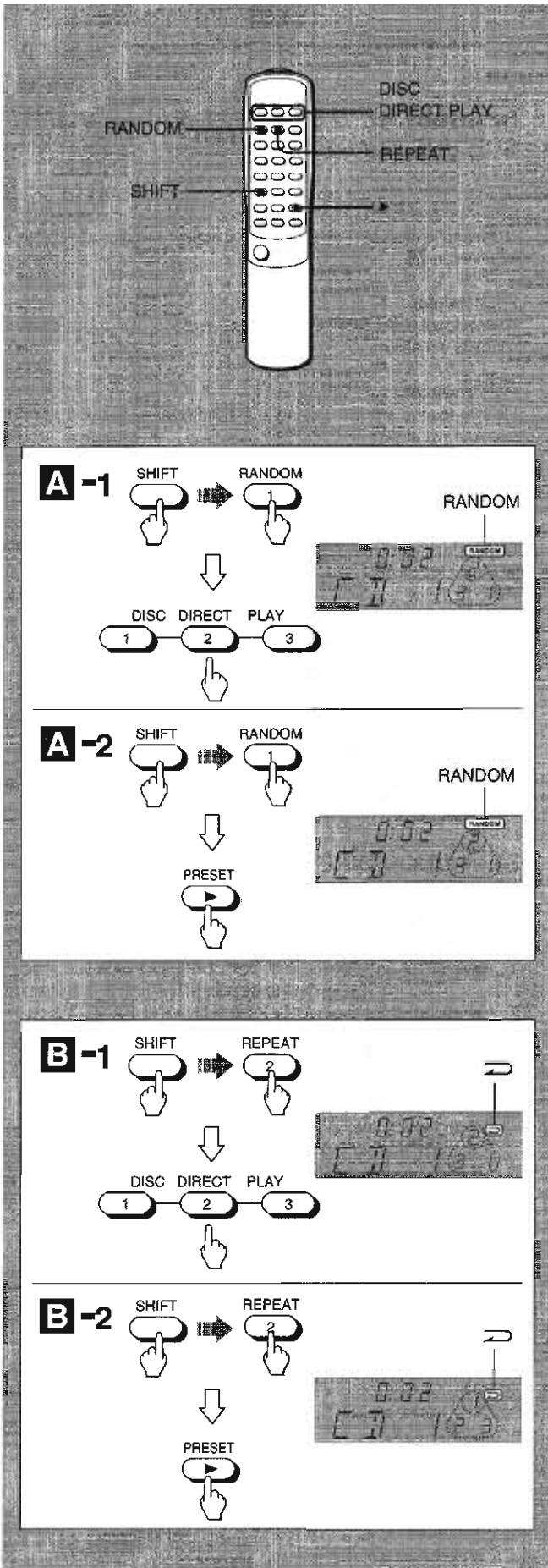



## REPRODUCCION ALEATORIA

(Operando sólo con el control remoto)

Todas las canciones del disco seleccionado o de todos los discos que se encuentran en el compartimiento de discos pueden reproducirse aleatoriamente.

**Para reproducir un disco aleatoriamente → Véase la ilustración A -1.**

Presione el botón RANDOM del control remoto mientras mantiene oprimido el botón SHIFT para visualizar "RANDOM", y luego presione uno de los botones DISC DIRECT PLAY para iniciar la reproducción.

**Para reproducir todas las canciones de todos los discos aleatoriamente → Véase la ilustración A -2.**

Presione el botón RANDOM del control remoto mientras mantiene oprimido el botón SHIFT para visualizar "RANDOM", y luego presione el botón ► para iniciar la reproducción.

**Para cancelar la reproducción aleatoria**

Presione el botón RANDOM mientras mantiene oprimido el botón SHIFT para que desaparezca "RANDOM" en el visualizador.

**Para saltar canciones en el modo de reproducción aleatoria**

Al presionar el botón ►► UP, se selecciona aleatoriamente la siguiente canción. El botón ◀◀ DOWN funciona sólo para volver al comienzo de la canción actual durante la reproducción aleatoria.

### ATENCIÓN

En el modo de reproducción aleatoria, no es posible seleccionar directamente las canciones con los botones numéricos.

## REPRODUCCION REPETIDA

(Operando sólo con el control remoto)

Todas las canciones del disco seleccionado o de todos los discos que se encuentran en el compartimiento de discos pueden reproducirse aleatoriamente.

**Para reproducir repetidamente un disco → Véase la ilustración B -1.**

Presione el botón REPEAT del control remoto mientras mantiene oprimido el botón SHIFT para visualizar "↺" y luego presione uno de los botones DISC DIRECT PLAY para iniciar la reproducción.

**Para reproducir repetidamente todas las canciones de todos los discos → Véase la ilustración B -2.**

Presione el botón REPEAT del control remoto mientras mantiene oprimido el botón SHIFT para visualizar "↺" y luego presione el botón ► para iniciar la reproducción.

**Para repetir sólo las canciones seleccionadas**

Programa las canciones deseadas (véase la página 27), y fije la reproducción repetida.

**Para cancelar la reproducción repetida**

Presione el botón REPEAT mientras mantiene oprimido el botón SHIFT de manera que desaparezca la visualización "↺".

## LECTURE ALEATOIRE

(Commande uniquement avec la télécommande)

Toutes les plages du disque sélectionné ou de tous les disques du compartiment peuvent être lues dans un ordre aléatoire.

**Lecture aléatoire d'un disque → Voir l'illustration A -1.**

Appuyer sur la touche RANDOM de la télécommande tout en appuyant sur la touche SHIFT pour afficher "RANDOM", puis appuyer sur une des touches DISC DIRECT PLAY pour démarrer la lecture.

**Lecture aléatoire de toutes les plages de tous les disques → Voir l'illustration A -2.**

Appuyer sur la touche RANDOM de la télécommande tout en appuyant sur la touche SHIFT pour afficher "RANDOM", puis appuyer sur la touche ► pour démarrer la lecture.

**Pour annuler la lecture aléatoire**

Appuyer sur la touche RANDOM tout en appuyant sur la touche SHIFT afin que "RANDOM" disparaisse de l'affichage.

**Pour sauter des plages dans le mode lecture aléatoire**

Quand on appuie sur la touche ►► UP, la plage suivante est sélectionnée aléatoirement. Pendant la lecture aléatoire, la touche ◀◀ DOWN ne fonctionne que pour revenir au début de la plage courante.

### AVIS

Dans le mode lecture aléatoire, on ne peut pas sélectionner directement les plages avec les touches numériques.

## LECTURE REPETEE

(Commande uniquement avec la télécommande)

Toutes les plages du disque sélectionné ou de tous les disques du compartiment peuvent être lues à plusieurs reprises.

**Lecture répétée d'un disque → Voir l'illustration B -1.**

Appuyer sur la touche REPEAT de la télécommande tout en appuyant sur la touche SHIFT pour afficher "↺", puis appuyer sur une des touches DISC DIRECT PLAY pour démarrer la lecture.

**Lecture répétée de toutes les plages de tous les disques → Voir l'illustration B -2.**

Appuyer sur la touche REPEAT de la télécommande tout en appuyant sur la touche SHIFT pour afficher "↺", puis appuyer sur la touche ► pour démarrer la lecture.

**Pour ne répéter que les plages sélectionnées**

Programmer les plages souhaitées (voir page 27), puis démarrer la lecture répétée.

**Pour annuler la lecture répétée**

Appuyer sur la touche REPEAT tout en appuyant sur la touche SHIFT afin que "↺" disparaisse de l'affichage.

## PROGRAMMED PLAY

(Operating with only the remote control)

The player has a memory function that allows play of up to 30 tracks over three discs in any order.

**1 While pressing the SHIFT button, press the PRGM button in the stop mode.**

**2 Press one of the DISC DIRECT PLAY buttons to select a disc.**

The selected disc is indicated in red in the display. Go to the next step when the tray stops rotating.

**3 Press the numeric buttons and the +10 button to program tracks.**

To select the 6th track, press the 6 button. → See illustration (a).

To select the 16th track, press the +10 and 6 buttons. → See illustration (b).

To select the 20th track, press the +10 button twice and then the 0 button. → See illustration (c).

### DISPLAY

- ① Program number
- ② Disc number
- ③ Selected track number
- ④ Total playing time of the selected tracks
- ⑤ Total number of selected tracks

**4 Repeat steps 2 to 3.**

**5 Press the ► button to start play.**

### To check the programmed contents

Each time the ◀ DOWN or ▶ UP button is pressed in the stop mode, a disc number, a track number, and a program number will be displayed.

### To clear the programmed contents

Press the ■ CLEAR button in the stop mode or press the ▲ OPEN/CLOSE button.

### To add tracks to the program

In the stop mode, carry out steps 2 and 3. The track will be programmed next to the last track.

### To change the programmed tracks

Clear the program and carry out all the steps again.

### NOTICE

- The DISC CHANGE button does not operate during programmed play.
- During programmed play, the remaining time is not displayed when the DISPLAY button is pressed.
- Random play cannot be done during programmed play.
- If programmed time is more than 99:59 minutes, total playing time shows --- in the display.

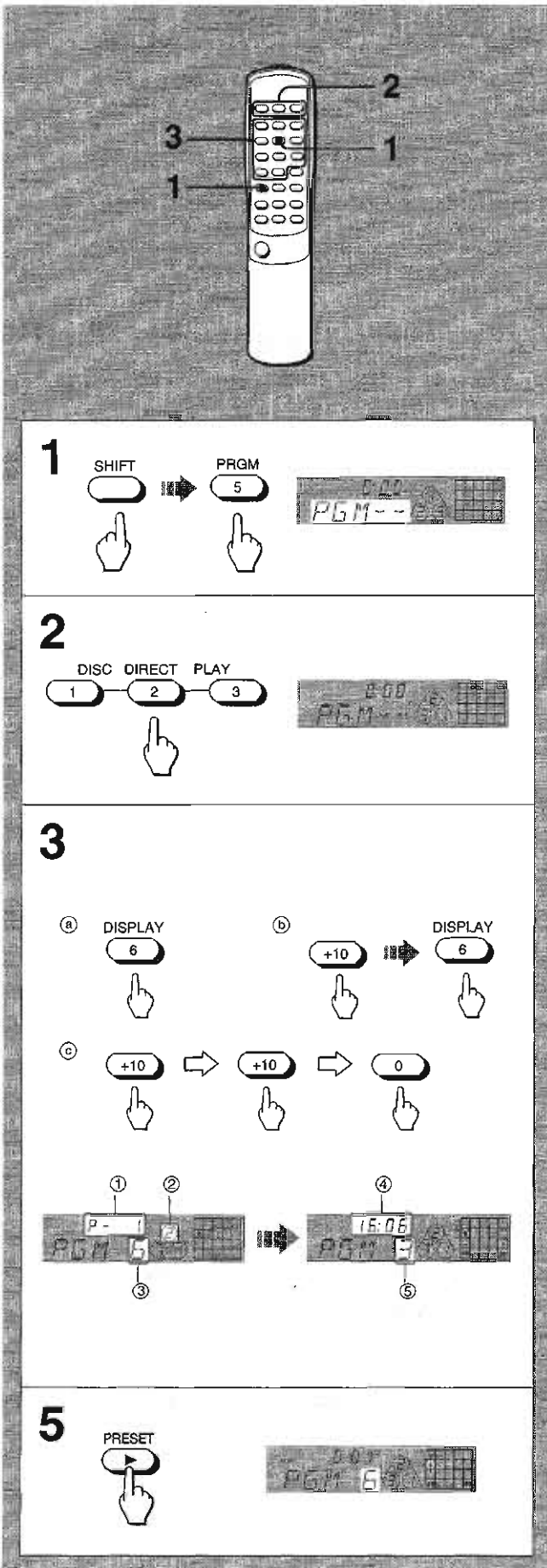

## REPRODUCCION PROGRAMADA

(Operando sólo con el control remoto)

El reproductor tiene una función de memoria que le permite reproducir hasta 30 canciones de tres discos en cualquier orden.

**1 Mientras mantiene oprimido el botón SHIFT, presione el botón PRGM en el modo de parada.**

**2 Presione uno de los botones DISC DIRECT PLAY para seleccionar un disco.**

El disco seleccionado se indica en rojo en el visualizador. Siga al próximo paso cuando pare la rotación de la bandeja.

**3 Presione los botones numéricos y el botón +10 para programar las canciones.**

Para seleccionar la sexta canción, presione el botón 6. → Véase la ilustración ③.

Para seleccionar la décimosexta canción, presione el botón +10 y luego el botón 6. → Véase la ilustración ④.

Para seleccionar la vigésima canción, presione dos veces el botón +10 y luego el botón 0. → Véase la ilustración ⑤.

### VISUALIZACION

- ① Número del programa
- ② Número del disco
- ③ Número de la canción seleccionada  
La visualización cambia en unos segundos.
- ④ Tiempo de reproducción total de las canciones seleccionadas
- ⑤ Número total de las canciones seleccionadas

**4 Repita los pasos 2 y 3.**

**5 Presione el botón ► para iniciar la reproducción.**

#### Para comprobar el contenido programado

Cada vez que presione el botón ◀◀ DOWN o ▶▶ UP en el modo de parada, se visualizarán un número de canción y un número de programa.

#### Para borrar el contenido programado

Presione el botón ■ CLEAR en el modo de parada y luego presione el botón ▲ OPEN/CLOSE.

#### Para añadir canciones al programa

En el modo de parada, siga los pasos 2 y 3. La canción se programará después de la última canción.

#### Para cambiar las canciones programadas

Borre el programa y siga todos los pasos nuevamente.

### ATENCIÓN

- Durante la reproducción programada, no funcionará el botón DISC CHANGE.
- Durante la reproducción programada, el tiempo remanente no se visualizará aun cuando se presione el botón DISPLAY.
- No puede efectuarse la reproducción aleatoria durante la reproducción programada.
- Si el tiempo programado es más 99:59 minutos, el tiempo de reproducción total muestra --- en el visualizador.

## LECTURE PROGRAMMEE

(Commande uniquement avec la télécommande)

Le lecteur possède une fonction de mémorisation qui permet la lecture d'un maximum de 30 plages de trois disques dans l'ordre désiré.

**1 Tout en appuyant sur la touche SHIFT, appuyer sur la touche PRGM dans le mode arrêt.**

**2 Appuyer sur une des touches DISC DIRECT PLAY pour sélectionner un disque.**

Le disque sélectionné est indiqué en rouge sur l'affichage. Passer à l'étape suivante quand le plateau arrête de tourner.

**3 Programmer les plages à l'aide des touches numériques et de la touche +10.**

Pour sélectionner la sixième plage, appuyer sur la touche 6. → Voir l'illustration ③.

Pour sélectionner la seizième plage, appuyer sur les touches +10 et 6. → Voir l'illustration ④.

Pour sélectionner la vingtième plage, appuyer deux fois sur la touche +10 puis sur la touche 0. → Voir l'illustration ⑤.

### AFFICHAGE

- ① Numéro de programme
- ② Numéro de disque
- ③ Numéro de la plage sélectionnée  
L'affichage change au bout de quelques secondes.
- ④ Temps de lecture total des plages sélectionnées
- ⑤ Nombre total de plages sélectionnées

**4 Répéter les étapes 2 et 3.**

**5 Appuyer sur la touche ► pour démarrer la lecture.**

#### Pour contrôler les plages programmées

A chaque pression sur la touche ◀◀ DOWN ou ▶▶ UP dans le mode arrêt, un numéro de disque, un numéro de plage et un numéro de programme sont affichés.

#### Pour effacer le programme

Appuyer sur la touche ■ CLEAR dans le mode arrêt ou appuyer sur la touche ▲ OPEN/CLOSE.

#### Pour ajouter des plages au programme

Dans le mode arrêt, effectuer les étapes 2 et 3. La plage sera programmée à la suite de la dernière plage.

#### Pour changer les plages programmées

Effacer le programme puis effectuer de nouveau toutes les étapes.

### AVIS

- Pendant la lecture programmée, la touche DISC CHANGE ne fonctionne pas.
- Pendant la lecture programmée, le temps restant n'est pas affiché quand on appuie sur la touche DISPLAY.
- La lecture aléatoire est impossible pendant la lecture programmée.
- Si le temps programmé est supérieur à 99:59 minutes, le temps de lecture total est indiqué par --- sur l'affichage.

## TAPE PLAYBACK

### BASIC OPERATION



1



2

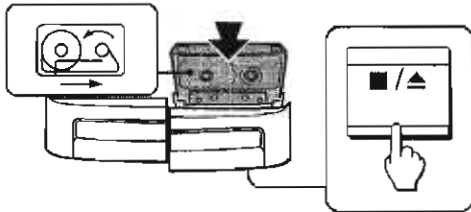

3

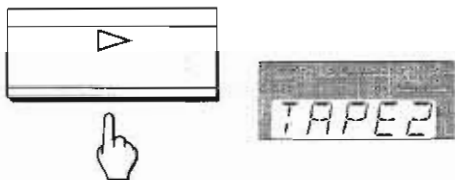

1 Press the TAPE button.

2 Press the ■ / ▲ button to open the cassette holder and insert a tape exposed side down. Push the cassette holder to close it.

3 Press the ▷ button to start playback.

Only the side facing you can be played back.

#### To stop playback

Press the ■ / ▲ button.

#### To pause

Press the || button.

To resume play, press it again.

#### To fast forward or rewind

In the stop mode, press the ◀◀ or ▶▶ button, and then press the ■ / ▲ button to stop winding.

When the end of a tape is reached, the ◀◀, ▶▶ buttons are not released.

Press the ■ / ▲ button to release the ◀◀ or ▶▶ button and to stop the drive mechanism.

#### When both deck 1 and deck 2 are set in the playback mode

Deck 2 is heard.

#### Usable tapes

Use only normal (type I) tapes.

### CONTINUOUS PLAY

After the tape in deck 2 has been played back on one side and stops, the tape in deck 1 will start to play.

1 Insert tapes into decks 1 and 2.

2 Press the TAPE button.

3 Press the ▷ button on deck 2 to start playback.

4 Press the || button on deck 1 and press the ▷ button on deck 1.

As soon as the tape in deck 2 ends and stops, the pause mode for deck 1 is released and playback starts automatically.

## REPRODUCCION DE LA CINTA

### OPERACION BASICA

- 1 Presione el botón TAPE.
- 2 Presione el botón ■ / ▲ para abrir el compartimiento de cassette e inserte el cassette con la cara expuesta de la cinta hacia abajo.
- 3 Presione el botón ▷ para iniciar la reproducción.

Puede reproducirse sólo la cara enfrentada a usted.

#### Para parar la grabación

Presione el botón ■ / ▲.

#### Para hacer una pausa

Presione el botón II.

Para reanudar la reproducción, presione otra vez el mismo botón.

#### Para hacer avanzar rápidamente o reenrollar la cinta

En el modo de parada, presione el botón ◀◀ o ▶▶, y luego presione el botón ■ / ▲ para detener la cinta.

No se liberan los botones ◀◀, ▶▶ aun cuando la cinta llegue a su extremo.

Presione el botón ■ / ▲ para liberar el botón ◀◀ o ▶▶ y detener el mecanismo de mando.

#### Cuando el deck 1 así como el 2 estén en el modo de reproducción

Funcionará el deck 2.

#### Cinta utilizables

Utilice sólo las cintas normales (tipo I).

### REPRODUCCION CONTINUA

Después de reproducirse una cara de la cinta en el deck 2, inicia la reproducción de la cinta en el deck 1.

- 1 Inserte los cassettes en los decks 1 y 2.
- 2 Presione el botón TAPE.
- 3 Presione el botón ▷ del deck 2 para iniciar la reproducción.
- 4 Presione el botón del II deck 1 y presione el botón del ▷ deck 1.

Tan pronto como la cinta en el deck 2 llegue a su extremo y se detenga, se libera el modo de pausa del deck 1 e inicia automáticamente la reproducción.

## LECTURE DE CASSETTES

### UTILISATION DE BASE

- 1 Appuyer sur la touche TAPE.
- 2 Appuyer sur la touche ■ / ▲ pour ouvrir le porte-cassette puis insérer une cassette avec le côté exposé du ruban magnétique en bas. Pousser le porte-cassette pour le fermer.
- 3 Appuyer sur la touche ▷ pour démarrer la lecture.

Seule la face située vers l'extérieur peut être lue.

#### Pour arrêter la lecture

Appuyer sur la touche ■ / ▲.

#### Pour mettre en pause

Appuyer sur la touche II.

Pour reprendre la lecture, appuyer de nouveau sur cette touche.

#### Pour obtenir une avance rapide ou un rébobinage

Pendant le mode arrêt, appuyer sur la touche ◀◀ ou ▶▶, puis appuyer sur la touche ■ / ▲ pour arrêter le bobinage.

Quand la fin d'une cassette est atteinte, les touches ◀◀ et ▶▶ ne sont pas débloquées.

Appuyer sur la touche ■ / ▲ pour débloquer la touche ◀◀ ou ▶▶ et pour arrêter le mécanisme d'entraînement.

#### Quand les platines 1 et 2 sont mises en lecture

Le son de la platine 2 est entendu.

#### Cassettes utilisables

N'utiliser que des cassettes normales (type I).

### LECTURE CONTINUE

Une fois qu'une face de la cassette de la platine 2 est lue, la lecture de la cassette de la platine 1 démarre.

- 1 Insérer des cassettes dans les platines 1 et 2.
- 2 Appuyer sur la touche TAPE.
- 3 Appuyer sur la touche ▷ de la platine 2 pour démarrer la lecture.
- 4 Appuyer sur les touches II et ▷ de la platine 1. Dès que la lecture sur la platine 2 est terminée et que cette platine s'arrête, le mode pause de la platine 1 est annulé et la lecture démarre automatiquement.

## BASIC OPERATION

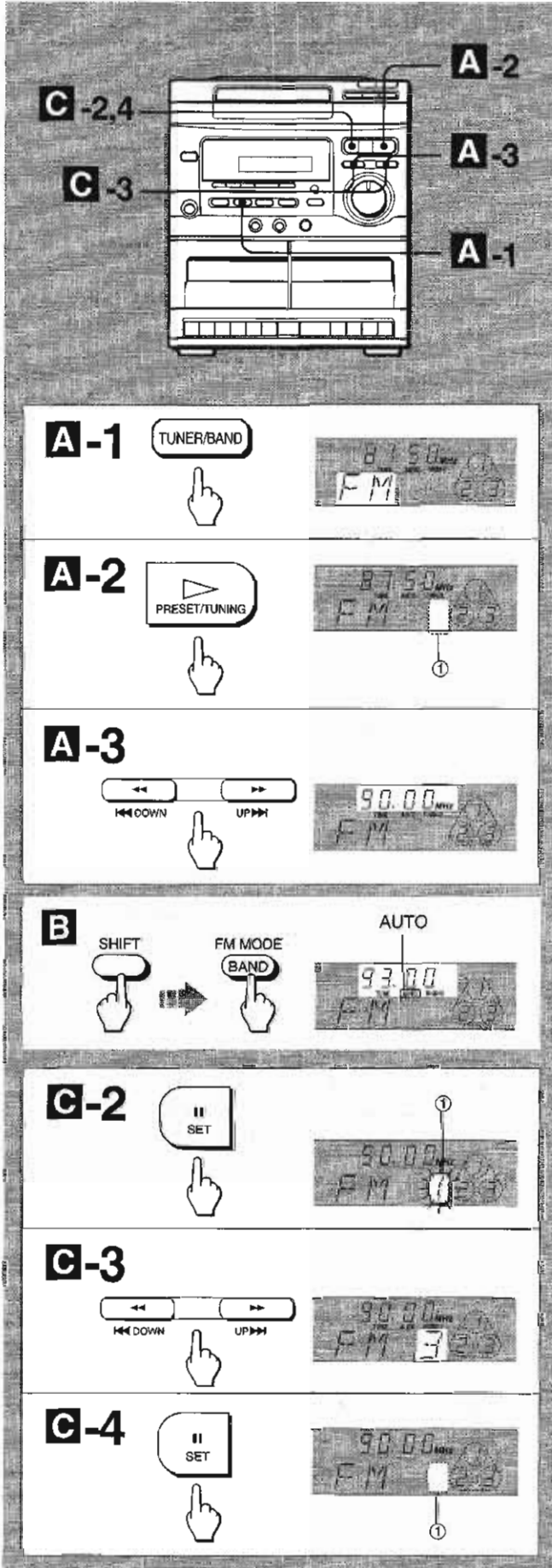

- 1 Press the TUNER/BAND button to set one of the bands. → See illustration A-1.

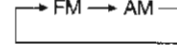

- 2 Check whether the manual tuning mode is selected. → See illustration A-2.

In the manual tuning mode, the preset number is not displayed. (① in the display shows the position of the preset number.)  
If the preset number is displayed, press the ▷ PRESET/TUNING button so that the preset number goes out.

- 3 Press the ◀◀ DOWN or ▶▶ UP button to select a station. → See illustration A-3.

Each time it is pressed, the frequency is changed.

### To search for a station quickly (Auto search)

Press the ◀◀ DOWN or ▶▶ UP button for 1 to 2 seconds, and a station is searched for automatically. After tuning in to a station, the search stops.  
The search may not stop at a station with a very weak signal.

### When an FM stereo broadcast is difficult to listen to

Press the FM MODE button on the remote control while pressing the SHIFT button to extinguish "AUTO" in the display. → See illustration B. Background noise is reduced though the sound is monaural.  
To restore stereo reception, press it again.

## PRESETTING STATIONS

The unit can store a total of 32 stations. They can be tuned in to by selecting their preset numbers. It is possible to store stations of any band in the order of your choice.

- 1 Select a band and station.

- 2 Press the || SET button to display a preset number. → See illustration C-2.

The preset tuning mode is selected.

In the preset tuning mode, the preset number flashes. (① in the display shows the preset number).

- 3 Press the ◀◀ DOWN or ▶▶ UP button to select a preset number. → See illustration C-3.

- 4 Press the || SET button to store the station. → See illustration C-4.

The frequency flashes twice and the preset number ① in the display flashes once and goes out.

- 5 Repeat steps 1 to 4 for the next preset.

## OPERACION BASICA

- 1 Presione el botón TUNER/BAND para fijar una de las bandas. → Véase la ilustración A-1.

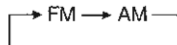

- 2 Confirme que se ha seleccionado el modo de sintonización manual. → Véase la ilustración A-2.

En el modo de sintonización manual, no se visualiza el número memorizado. (① en el visualizador muestra la posición del número memorizado).

Si está visualizado un número memorizado, presione el botón ▷ PRESET/TUNING para que desaparezca dicho número.

- 3 Presione el botón ◀◀ DOWN o ▶▶ UP para seleccionar una emisora. → Véase la ilustración A-3.

Cada vez que lo presione, cambiará la frecuencia.

### Para buscar rápidamente una emisora (Búsqueda automática)

Presione el botón ◀◀ DOWN o ▶▶ UP durante 1 a 2 segundos para la busca automática de emisoras. La busca de emisora cesa cuando se sintonice una emisora.

Sin embargo, puede que no sea sintonizada una emisora con señales muy débiles.

### Cuando un programa de FM estéreo sea difícil de escuchar

Presione el botón FM MODE del control remoto mientras mantiene oprimido el botón SHIFT para apagar la indicación "AUTO" en el visualizador. → Véase la ilustración B. Se reduce el ruido de fondo aunque el sonido se escuchará en monaural.

Para restablecer la recepción estereofónica, vuélvalo a presionar.

## MEMORIZACION DE EMISORAS

El aparato puede memorizar un total de 32 emisoras. Las emisoras pueden sintonizarse seleccionando sus números memorizados. Es también posible memorizar emisoras de cualquier banda en el orden seleccionado.

- 1 Seleccione una banda y la emisora.
- 2 Presione el botón II SET para visualizar un número memorizado. → Véase la ilustración C-2.  
Se selecciona el modo de sintonización memorizada. En el modo de sintonización memorizada, parpadea el número memorizado. (① en el visualizador muestra el número memorizado).
- 3 Presione el botón ◀◀ DOWN o ▶▶ UP para seleccionar un número memorizado. → Véase la ilustración C-3.
- 4 Presione el botón II SET para memorizar la emisora. → Véase la ilustración C-4.  
La frecuencia parpadea dos veces y el número memorizado ① en el visualizador parpadea una vez y luego se apaga.

- 5 Repita los pasos 1 al 4 para la siguiente memorización.

## UTILISATION DE BASE

- 1 Appuyer sur la touche TUNER/BAND pour sélectionner une des gammes. → Voir l'illustration A-1.

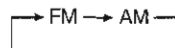

- 2 Contrôler si le mode accord manuel est sélectionné. → Voir l'illustration A-2.

Dans le mode accord manuel, le numéro de pré-réglage n'est pas affiché. (① sur l'affichage montre la position du numéro de pré-réglage.)

Si le numéro de pré-réglage est affiché, appuyer sur la touche ▷ PRESET/TUNING pour l'éteindre.

- 3 Appuyer sur la touche ◀◀ DOWN ou ▶▶ UP pour sélectionner une station. → Voir l'illustration A-3.

A chaque pression sur la touche, la fréquence change.

### Pour retrouver une station rapidement (Recherche automatique)

Appuyer sur la touche ◀◀ DOWN ou ▶▶ UP pendant une à deux secondes; l'appareil cherche automatiquement une station. Après accord sur une station, la recherche s'arrête.

Si une station présente un signal très faible, l'appareil risque de ne pas la détecter.

### Quand l'écoute d'une émission FM stéréo est difficile

Appuyer sur la touche FM MODE de la télécommande tout en appuyant sur la touche SHIFT pour faire disparaître "AUTO" de l'affichage. → Voir l'illustration B. Les bruits de fond sont ainsi réduits mais la réception devient monophonique.

Pour rétablir la réception stéréo, appuyer de nouveau sur la touche.

## MEMORISATION DE STATIONS

L'appareil peut mémoriser un total de 32 stations. Elles peuvent ensuite être rappelées par sélection de leurs numéros de pré-réglage. On peut mémoriser les stations de n'importe quelle gamme et dans l'ordre souhaité.

- 1 Sélectionner une gamme et une station.
- 2 Appuyer sur la touche II SET pour afficher un numéro de pré-réglage. → Voir l'illustration C-2.  
Le mode accord pré-réglé est sélectionné. Dans le mode accord pré-réglé, le numéro de pré-réglage clignote. (① sur l'affichage montre le numéro de pré-réglage.)
- 3 Appuyer sur la touche ◀◀ DOWN ou ▶▶ UP pour sélectionner un numéro de pré-réglage. → Voir l'illustration C-3.
- 4 Appuyer sur la touche II SET pour mémoriser la station. → Voir l'illustration C-4.  
La fréquence clignote deux fois et le numéro de pré-réglage ① de l'affichage clignote une fois et s'éteint.
- 5 Répéter les étapes 1 à 4 pour le pré-réglage suivant.

**TUNING IN TO A PRESET STATION**

(See illustration **A**.)

**1 Press the TUNER/BAND button to select a band.**

**2 Check whether the preset tuning mode is selected.**

If a preset number ① is displayed, the preset tuning mode is already selected. Skip this step.

If a preset number is not displayed, press the ▷ button.

**3 Press the ◀◀ DOWN or ▶▶ UP button to select a preset number.**

Each time it is pressed, the preset number is changed.

**NOTICE**

Frequencies have already been set for each preset number in the factory.

Each of them can be replaced by your desired station, or it can be skipped by carrying out the following steps.

**To skip needless preset numbers (preset skip function)**  
You can skip a preset number that need not be received.

**1** Press the ▷ PRESET/TUNING button to extinguish the preset number, if it is displayed in the display window.

**2** Press the || SET button so that the preset number flashes.

**3** Press the ◀◀ DOWN or ▶▶ UP button to display the preset number you want to skip.

**4** Press the ■ CLEAR button.

The ✖ mark and the preset number flash in the display.  
→ See illustration **B**.

**5** Press the || SET button.

The ✖ mark and the preset number in the display flash and go out. The setting is completed.

**To restore the skipped preset number**

Follow steps 1 to 5 of "To skip needless preset numbers".

In step 4, the ✖ mark is deleted.

**To change the AM tuning Interval**

The AM tuning interval is factory-set to 10 kHz.

If you use this unit where the frequency allocation system is 9 kHz, press the POWER button to turn off the power. Then, while pressing the TUNER button, press the POWER button. To reset the interval, repeat this procedure.

**NOTICE**

After changing the AM tuning interval, the preset stations of any band you have preset (see page 30) are cleared. The preset stations have to be set again.

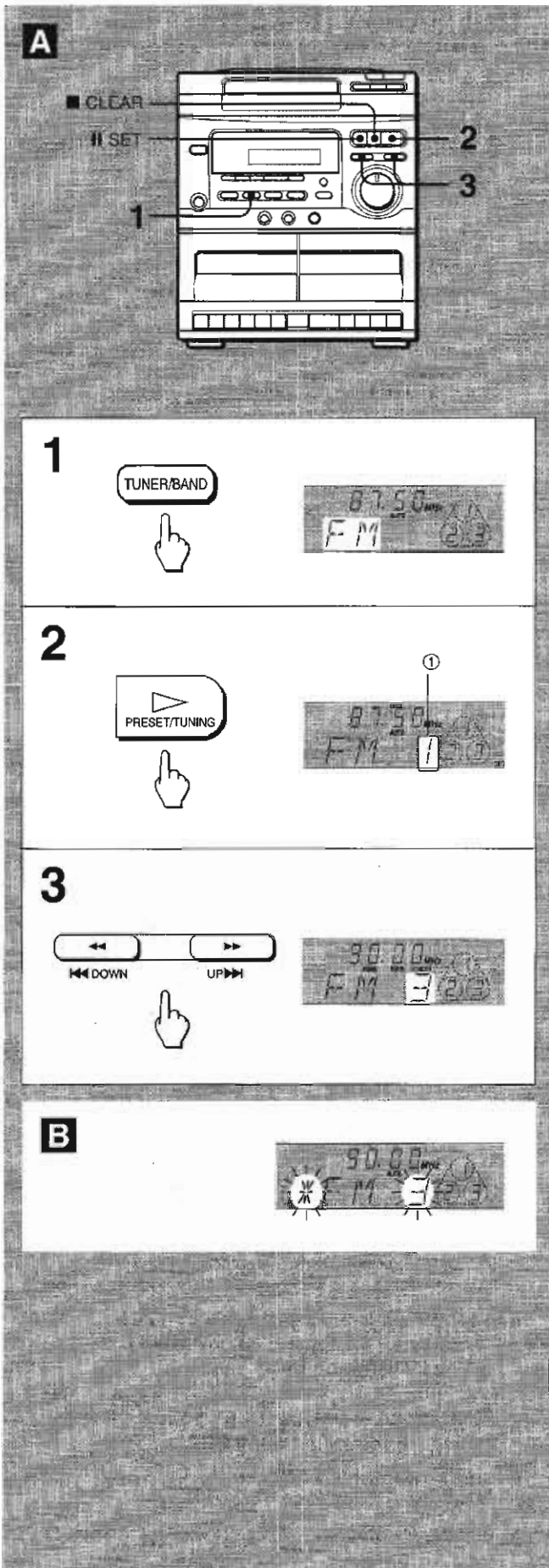



## RECEPCION DE LA RADIO

### SINTONIZACION DE UNA EMISORA MEMORIZADA

(Véase la ilustración **A**.)

1 Presione el botón TUNER/BAND para seleccionar una banda.

2 Confirme que se ha seleccionado el modo de sintonización memorizada.

Si se indica un número memorizado ①, significa que ya se ha seleccionado el modo de sintonización memorizada. Omita este paso.

Si no está indicado un número memorizado, presione el botón ▷.

3 Presione el botón ◀◀ DOWN o ▶▶ UP para seleccionar un número memorizado.

Cada vez que presione este botón, cambia el número memorizado.

#### ATENCIÓN

Las frecuencias han sido ajustadas para cada número memorizado en fábrica. A cada número memorizado puede asignarse una nueva emisora, o puede omitirse el número memorizado mediante los siguientes pasos:

**Para omitir los números memorizados Innecesarios (función de salto de números memorizados)**

Puede usted omitir un número memorizado que no desea sintonizar.

1 Presione el botón ▷ PRESET/TUNING para apagar el número memorizado, si está visualizado en la ventanilla visualizadora.

2 Presione el botón II SET de manera que parpadee el número memorizado.

3 Presione el botón ◀◀ DOWN o ▶▶ UP para visualizar el número memorizado que desea omitir.

4 Presione el botón ■ CLEAR.

La marca  $\times$  y el número memorizado parpadean en el visualizador. → Véase la ilustración **B**.

5 Presione el botón II SET.

La marca  $\times$  y el número memorizado en el visualizador parpadean y luego se apagan. Termina la operación de omisión.

**Para restablecer el número memorizado omitido**

Siga los pasos 1 al 5 de "Para saltar los números memorizados innecesarios".

En el paso 4, se omite la marca  $\times$ .

**Para cambiar el intervalo de sintonía de AM.**

El intervalo de sintonía de AM está regulado en fábrica a 10 kHz. En caso que desee utilizar este aparato donde el sistema de asignación de frecuencia es de 9 kHz, presione el botón POWER para desconectar la alimentación. Luego, mientras presiona el botón TUNER, oprima el botón POWER. Para reponer el intervalo, repita este procedimiento.

#### ATENCIÓN

Después de cambiar el intervalo de sintonía AM, quedan borradas las emisoras previamente memorizadas de cualquier banda (véase la página 31). Las emisoras deben memorizarse nuevamente.

## RECEPTION RADIO

### ACCORD SUR UNE STATION MEMORISEE

(Voir l'illustration **A**.)

1 Appuyer sur la touche TUNER/BAND pour sélectionner une gamme.

2 Contrôler si le mode accord pré-réglé est sélectionné.

Si un numéro de pré-réglage ① est affiché, le mode accord pré-réglé est déjà sélectionné. Sauter cette étape.

Si aucun numéro de pré-réglage n'est affiché, appuyer sur la touche ▷.

3 Appuyer sur la touche ◀◀ DOWN ou ▶▶ UP pour sélectionner un numéro de pré-réglage.

A chaque pression sur la touche, le numéro de pré-réglage change.

#### AVIS

A la fabrique, des fréquences ont déjà été affectées à chaque numéro de pré-réglage. Chacune d'elles peut être remplacée par une station désirée, ou on peut sauter les numéros inutiles en procédant de la manière suivante.

**Pour sauter des numéros de pré-réglage inutiles (Fonction saut de pré-réglage)**

On peut sauter un numéro de pré-réglage dont on ne désire pas recevoir la station.

1 Appuyer sur la touche ▷ PRESET/TUNING pour éteindre le numéro de pré-réglage, s'il est affiché sur la fenêtre d'affichage.

2 Appuyer sur la touche II SET afin que le numéro de pré-réglage clignote.

3 Appuyer sur la touche ◀◀ DOWN ou ▶▶ UP pour afficher le numéro de pré-réglage que l'on veut sauter.

4 Appuyer sur la touche ■ CLEAR.

La marque  $\times$  et le numéro de pré-réglage clignotent sur l'affichage. → Voir l'illustration **B**.

5 Appuyer sur la touche II SET.

La marque  $\times$  et le numéro de pré-réglage clignotent sur l'affichage puis s'éteignent. Le réglage est terminé.

**Pour rétablir le numéro de pré-réglage sauté**

Suivre les étapes 1 à 5 de la partie "Pour sauter des numéros de pré-réglage inutiles".

A l'étape 4, la marque  $\times$  est supprimée.

**Pour changer le pas d'accord AM.**

A la fabrique, le pas d'accord AM est réglé à 10 kHz.

Si l'on utilise cet appareil dans un endroit où le système d'allocation de fréquences est de 9 kHz, appuyer sur la touche POWER pour couper l'alimentation. Ensuite, tout en appuyant sur la touche TUNER, appuyer sur la touche POWER. Pour rétablir le pas d'accord initial, procéder de la même manière.

#### AVIS

Après le changement du pas d'accord AM, les stations mémorisées (voir page 31) sont effacées. Il faut mémoriser de nouveau ces stations.

## OTHER SOURCES

### CONNECTION

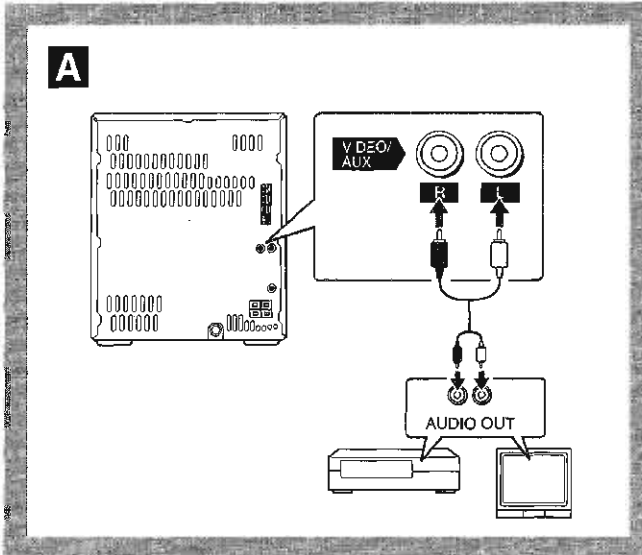

Analog signals can be input to this unit.

When an LD player without digital out terminals, VCR for playback, turntable, etc, is connected to this unit, the incoming sound from it can be played or recorded on this unit.

Before operation, connect the external equipment using the optional connection cord with phono plug.

**Connect the red plug to the R jack, and the white plug to the L Jack of the VIDEO/AUX Jack. → See Illustration A.**

#### Connecting a turntable

Use an Aiwa turntable equipped with an equalizer amplifier.

### LISTENING TO OTHER SOURCES

After connecting, carry out the following steps to listen to the source. → See illustration B.

#### 1 Press the VIDEO/AUX button.

"VIDEO" is displayed.

#### 2 Play the external source.

Refer to the operating instructions of the connected equipment.

#### To change a source name in the display

The source name in the display can be changed to VIDEO, AUX, or TV, according to the connected equipment.

To select a source name, carry out the following steps.

#### 1 Press the POWER button to turn off the power.

#### 2 Press the POWER button while pressing the VIDEO/AUX button.

Repeat these steps until the desired source is displayed.

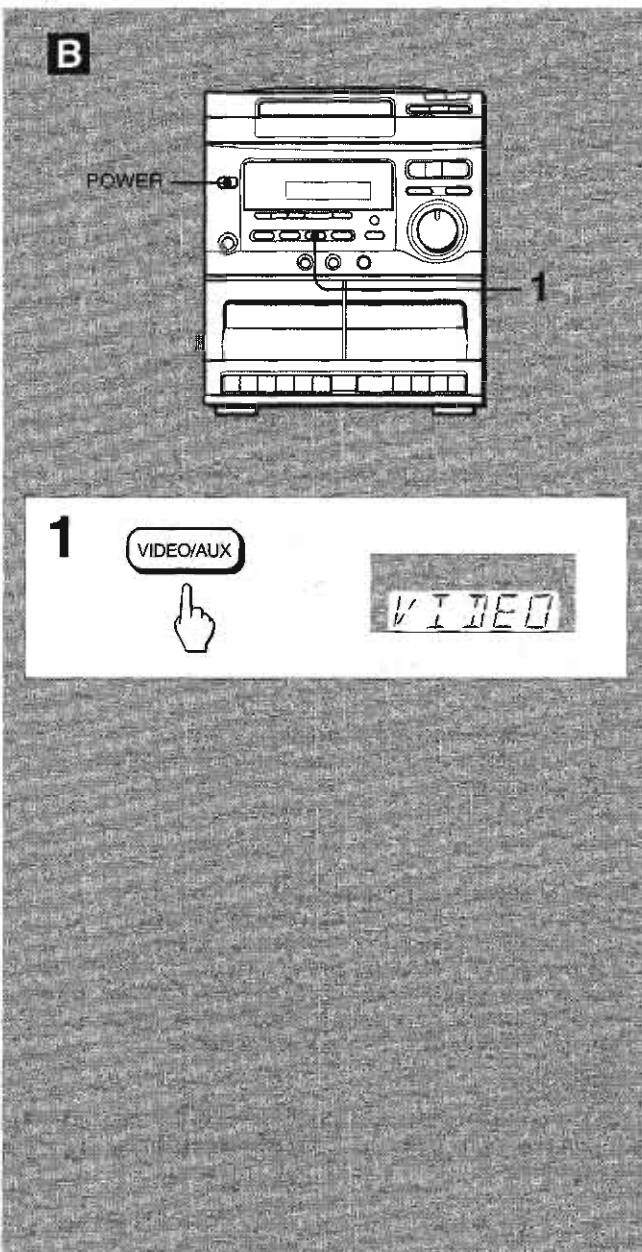

## OTRAS FUENTES

### CONEXION

Admisión de señales análogas en esta unidad.

Cuando un reproductor LD (disco laser) sin terminales de salida digital, una VCR (videograbadora) para la reproducción, un tocadiscos, etc. está conectado a este aparato, su sonido podrá reproducirse o grabarse en este aparato. Antes de la operación, conecte el equipo externo utilizando el cordón de conexión opcional con enchufe Phono.

**Conecte la clavija roja a la toma R y la clavija blanca a la toma L de las tomas VIDEO/AUX. → Véase la ilustración A.**

**Para la conexión de un tocadiscos**

Utilice un tocadiscos Aiwa equipado con amplificador ecualizador.

### ESCUCHA DE OTRAS FUENTES

Después de la conexión, escuche la fuente sonora mediante los siguientes pasos. → Véase la ilustración B.

**1 Presione el botón VIDEO/AUX.**

Se visualiza la indicación "VIDEO".

**2 Accione la fuente externa.**

Refiérase a las instrucciones de operación del equipo conectado.

**Para cambiar el nombre de la fuente**

El nombre de la fuente en el visualizador puede cambiarse según el equipo conectado a VIDEO, AUX o TV.

Para seleccionar un nombre de la fuente, siga los pasos siguientes:

- 1 Presione el botón POWER para desconectar la alimentación.
- 2 Presione el botón POWER mientras mantiene presionado el botón VIDEO/AUX.

Repita estos pasos hasta que se visualice la fuente deseada.

## AUTRES SOURCES

### CONNEXION

Cet appareil peut recevoir des signaux analogiques.

Quand un lecteur LD sans bornes de sortie numérique, un magnéscope pour lecture, un tourne-disque, etc., est connecté à cet appareil, le son provenant de l'appareil connecté peut être lu ou enregistré sur cet appareil.

Avant l'utilisation, connecter l'appareil externe à l'aide d'un cordon de connexion optionnel à fiches phono.

**Connecter la fiche rouge à la prise R et la fiche blanche à la prise L des prise VIDEO/AUX. → Voir l'illustration A.**

**Connexion d'un tourne-disque**

Utiliser un tourne-disque Aiwa muni d'un amplificateur à égaliseur.

### ECOUTE D'AUTRES SOURCES

Après la connexion, effectuer les étapes suivantes pour écouter la source. → Voir l'illustration B.

**1 Appuyer sur la touche VIDEO/AUX.**

"VIDEO" est affiché.

**2 Mettre la source externe en lecture.**

Se reporter au mode d'emploi de l'appareil connecté.

**Pour changer un nom de source sur l'affichage**

Comme nom de source affiché, on peut sélectionner VIDEO, AUX ou TV, selon l'appareil connecté.

Pour sélectionner un nom, procéder comme suit.

- 1 Appuyer sur la touche POWER pour couper l'alimentation.
- 2 Appuyer sur la touche POWER tout en appuyant sur la touche VIDEO/AUX.

Répéter ces étapes jusqu'à ce que le nom souhaité soit affiché.

**BASIC RECORDING**

**RECORDING FROM A CD, RADIO OR CONNECTED EQUIPMENT**

**Preparation**

- Wind up the tape to the point recording starts.
- Note that recording is done on only one side of the tape.
- Use only normal (type I) tapes.

**1 Insert the tape to be recorded on into deck 1 and push the cassette holder to close it.**

Press the button to open the cassette holder. Insert the tape with the side to be recorded on facing you and the exposed side down.

**2 Get ready for the source to be recorded.**

**To record from a CD**

Press the CD button and load a disc.

**To record from a radio broadcast**

Press the TUNER/BAND button and tune in to a station.

**To record from the connected source**

Press the VIDEO/AUX button and play it.

**3 Press the ● button to start recording.**

The button is depressed simultaneously.

When recording from a CD, playing and recording start simultaneously from the first track.

**To stop recording**

Press the button.

**To pause recording**

Press the button.

To resume recording, press it again.

**To record selected tracks of the CD**

Before pressing the button, program the tracks (see page 26).

**To record part of the CD**

When the button is pressed, recording always starts from the first track. To start in the middle of a track, play the CD first and press the button for CD at the point you wish to start recording from. Then, press the button. The pause mode for CD button is released automatically and recording starts.

**To erase a recording**

A previous recording is erased when a new recording is made on that part of that tape.

- 1 Insert the tape you want to erase into deck 1.
- 2 Press the TAPE button.
- 3 Wind up the tape to the point where the erasure is to be started.
- 4 Press the button on deck 1 to start erasure.

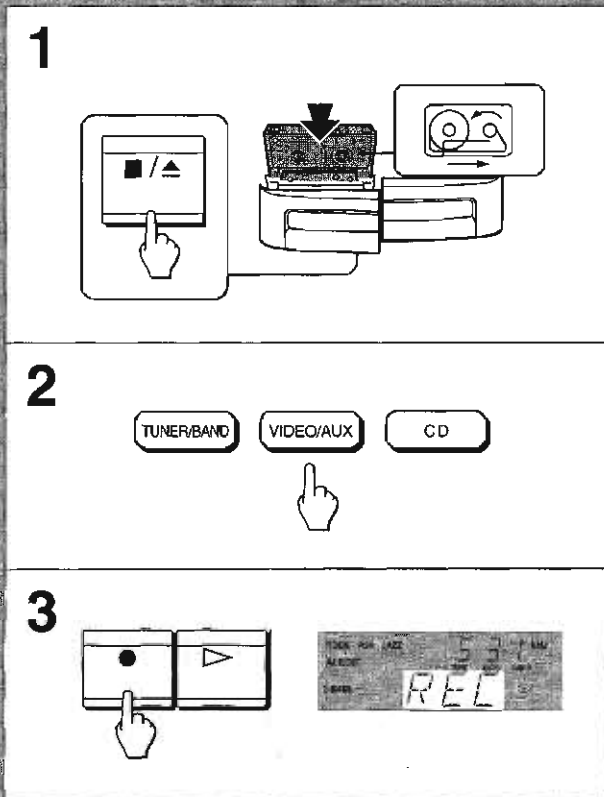
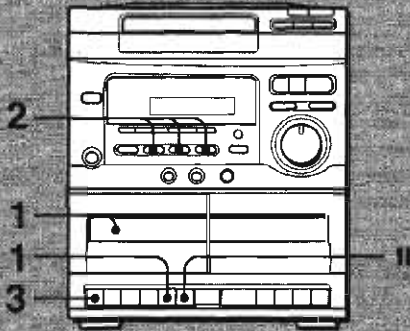

## GRABACION BASICA

### GRABACION DE UN DISCO COMPACTO, RADIO O EQUIPO CONECTADO

#### Preparación

- Enrolle la cinta hasta el punto inicial de la grabación.
- Tenga en cuenta que la grabación se realiza sólo en una cara de la cinta.
- Utilice sólo las cintas normales (tipo I).

#### 1 Inserte el cassette que desea grabar en el deck 1 y empuje el portacassette para cerrarlo.

Presione el botón ■ / ▲ para abrir el portacassette. Inserte el cassette con la cara a grabarse enfrentada hacia usted y la cara expuesta hacia abajo.

#### 2 Prepare la fuente a grabarse.

##### Para grabar un disco compacto

Presione el botón CD y coloque un disco.

##### Para grabar un programa de radio

Presione el botón TUNER/BAND y sintonice una emisora.

##### Para grabar de la fuente conectada

Presione el botón VIDEO/AUX para ponerla en funcionamiento.

#### 3 Presione el botón ● para iniciar la grabación.

El botón ▷ se oprime simultáneamente.

En la grabación de un disco compacto, el disco y la reproducción inician al mismo tiempo de la primera canción.

#### Para detener la grabación

Presione el botón ■ / ▲.

#### Para hacer una pausa durante la grabación

Presione el botón II.

Para reanudar la grabación, presiónelo nuevamente.

#### Para grabar las canciones seleccionadas del disco

Antes de presionar el botón ●, programe las canciones (véase la página 27).

#### Para grabar parte del disco compacto

Al presionar el botón ●, la grabación inicia siempre de la primera canción. Para iniciar la grabación en el medio de una canción, reproduzca primero el disco compacto y presione el botón II para CD en el punto donde desea iniciar la grabación. Luego, presione el botón ●. El modo de pausa para CD se libera automáticamente e inicia la grabación.

#### Para borrar una grabación

La grabación anterior se borra al hacer una nueva grabación.

- 1 Inserte el cassette de cinta que desea borrar en el deck 1.
- 2 Presione el botón TAPE.
- 3 Enrolle la cinta hasta el punto donde desea iniciar la borradura.
- 4 Presione el botón ● del deck 1 para iniciar la borradura.

## ENREGISTREMENT DE BASE

### ENREGISTREMENT A PARTIR D'UN DISQUE COMPACT, DE LA RADIO OU DE L'APPAREIL CONNECTE

#### Préparation

- Bobiner la cassette jusqu'au point de début de l'enregistrement.
- Noter que l'enregistrement n'est fait que sur une face de la cassette.
- N'utiliser que des cassettes normales (type I).

#### 1 Insérer la cassette à enregistrer dans la platine 1 et pousser le porte-cassette pour le fermer.

Appuyer sur la touche ■ / ▲ pour ouvrir le porte-cassette. Insérer la cassette avec la face à enregistrer vers l'extérieur et avec le côté exposé du ruban magnétique en bas.

#### 2 Préparer la source à enregistrer.

##### Pour enregistrer à partir d'un disque compact

Appuyer sur la touche CD et mettre un disque en place.

##### Pour enregistrer à partir d'une émission de radio

Appuyer sur la touche TUNER/BAND et accorder sur une station.

##### Pour enregistrer à partir de la source connectée

Appuyer sur la touche VIDEO/AUX et mettre la source en marche.

#### 3 Appuyer sur la touche ● pour démarrer l'enregistrement.

La touche ▷ est mise en service simultanément.

Lors de l'enregistrement à partir d'un disque compact, la lecture et l'enregistrement démarrent simultanément à la première plage.

#### Pour arrêter l'enregistrement

Appuyer sur la touche ■ / ▲.

#### Pour mettre l'enregistrement en pause

Appuyer sur la touche II.

Pour reprendre l'enregistrement, appuyer de nouveau sur cette touche.

#### Pour enregistrer les plages sélectionnées du disque compact

Avant d'appuyer sur la touche ●, programmer les plages (voir page 27).

#### Pour enregistrer une partie du disque compact

Quand on appuie sur la touche ●, l'enregistrement démarre toujours à la première plage. Pour le démarrer au milieu d'un disque, mettre d'abord le disque en lecture puis appuyer sur la touche II du lecteur de disques compacts quand le point où on veut démarrer l'enregistrement est atteint. Ensuite, appuyer sur la touche ●. Le mode pause du disque compact est annulé automatiquement et l'enregistrement démarre.

#### Pour effacer un enregistrement

Quand un nouvel enregistrement est fait sur une cassette, l'ancien enregistrement est effacé.

- 1 Insérer la cassette que l'on veut effacer dans la platine 1.
- 2 Appuyer sur la touche TAPE.
- 3 Bobiner la cassette jusqu'au point où l'effacement doit démarrer.
- 4 Appuyer sur la touche ● de la platine 1 pour démarrer l'effacement.

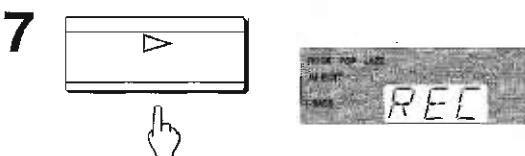
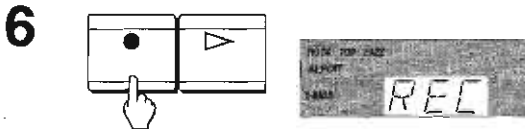
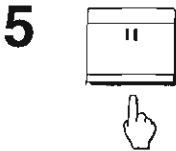
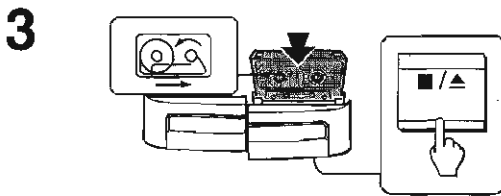
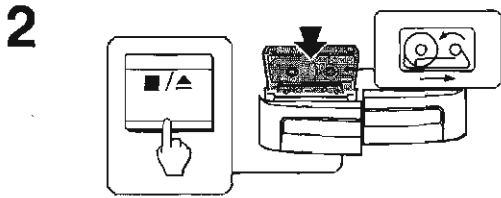
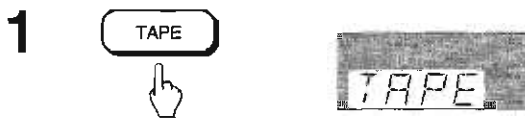
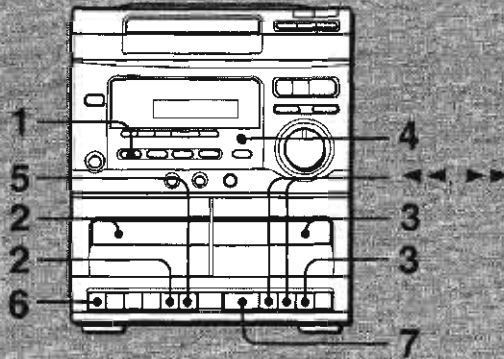

**RECORDING FROM TAPE TO TAPE**

**Preparation**

- Wind up the tape to the point recording starts.
- Use only normal (type I) tapes.

**1 Press the TAPE button.**

**2 Insert the tape to be recorded on into deck 1.**

Press the button to open the cassette holder. Insert the tape with the side to be recorded on facing you and the exposed side down.

**3 Insert the original tape into deck 2, and wind up to the point to be played back.**

Press the button to open the cassette holder and insert the tape with the exposed side down. Wind up the tape to the point to be played back with the button.

**4 Select dubbing speed.**

The dubbing speed can be selected by pressing the DUBBING SPEED button. The following display shows the selected speed. Each time the button is pressed, the display changes. For dubbing at high speed: "H-DUB" is displayed. For dubbing at normal speed: "TAPE" is displayed.

**NOTICE**

While "H-DUB" is displayed, the , , and function buttons do not operate.

**5 Press the II button on deck 1.**

**6 Press the ● button on deck 1.**

The button on deck 1 is depressed simultaneously, and "REC" is displayed.

**7 Press the > button on deck 2 to start recording.**

The II button on deck 1 is released. Playing and recording start simultaneously.

**To stop recording**

Press the / buttons on both deck 1 and deck 2.

## GRABACION DE CINTA A CINTA

## Preparativos

- Enrolle la cinta hasta el punto inicial de la grabación.
- Utilice sólo las cintas normales (tipo I).

## 1 Presione el botón TAPE.

## 2 Inserte el cassette de cinta a grabarse en el deck 1.

Presione el botón ■ / ▲ para abrir el compartimiento del cassette.

Inserte el cassette con la cara a grabarse enfrentada hacia usted y la cara expuesta hacia abajo.

## 3 Inserte el cassette de cinta original en el deck 2 y enrolle la cinta hasta el punto a reproducirse.

Presione el botón ■ / ▲ para abrir el compartimiento de cassette e inserte el cassette con la cara expuesta hacia abajo. Con el botón ◀◀, enrolle la cinta el punto a reproducirse.

## 4 Seleccione la velocidad de copia de la cinta.

La velocidad de copia de la cinta puede seleccionarse presionando el botón DUBBING SPEED. La siguiente visualización muestra la velocidad seleccionada.

Cambia la visualización cada vez que presione el botón.

Para la copia de cinta a alta velocidad: Se visualiza "H-DUB".

Para la copia de cinta a la velocidad normal: Se visualiza "TAPE".

**ATENCIÓN**

Durante la visualización de "H-DUB", no funcionan los botones ▷, ▶▶, ◀◀ ni los botones de función.

## 5 Presione el botón II del deck 1.

## 6 Presione el botón ● del deck 1.

El botón ▷ del deck 1 se presiona simultáneamente, y "REC" se visualiza.

## 7 Presione el botón ▷ del deck 2 para iniciar la grabación.

Se libera el botón II del deck 1.

La reproducción y grabación inician simultáneamente.

## Para detener la grabación

Presione los botones ■ / ▲ del deck 1 y deck 2.

## ENREGISTREMENT DE CASSETTE A CASSETTE

## Préparation

- Bobiner la cassette jusqu'au point de début de l'enregistrement.
- N'utiliser que des cassettes normales (type I).

## 1 Appuyer sur la touche TAPE.

## 2 Insérer la cassette à enregistrer dans la platine 1.

Appuyer sur la touche ■ / ▲ pour ouvrir le porte-cassette.

Insérer la cassette avec la face à enregistrer vers l'extérieur et avec le côté exposé du ruban magnétique en bas.

## 3 Insérer la cassette originale dans la platine 2, et bobiner jusqu'au point où doit démarrer la lecture.

Appuyer sur la touche ■ / ▲ pour ouvrir le porte-cassette et insérer la cassette avec le côté exposé du ruban magnétique en bas.

A l'aide de la touche ◀◀, bobiner la cassette jusqu'au point où doit démarrer la lecture.

## 4 Sélectionner la vitesse de duplication.

La vitesse de duplication se sélectionne en appuyant sur la touche DUBBING SPEED.

L'affichage indique la vitesse sélectionnée.

A chaque pression sur la touche, l'affichage change.

Pour dupliquer à grande vitesse: "H-DUB" est affiché.

Pour dupliquer à vitesse normale: "TAPE" est affiché.

**AVIS**

Tant que "H-DUB" est affiché, les touches ▷, ▶▶, ◀◀ et de fonction ne fonctionnent pas.

## 5 Appuyer sur la touche II de la platine 1.

## 6 Appuyer sur la touche ● de la platine 1.

La touche ▷ de la platine 1 est mise en service simultanément, et "REC" est affiché.

## 7 Appuyer sur la touche ▷ de la platine 2 pour démarrer l'enregistrement.

La touche II de la platine 1 est mise hors service.

La lecture et l'enregistrement démarrent simultanément.

## Pour arrêter l'enregistrement

Appuyer sur les touches ■ / ▲ des platines 1 et 2.

## AI EDIT RECORDING

By inputting the recording time of the tape, the tracks to be recorded are programmed from one disc by the AI function. When the AI function detects the possibility of a cut short through the track, it arranges the order so that no track is cut short during recording.

### 1 Insert the tape to be recorded on into deck 1, and wind up to the beginning of the front side.

Press the / button to open the cassette holder and insert the tape with the exposed side down. Press the TAPE button, and wind up the tape with the button.

### 2 Press the CD button.

### 3 Load discs onto the trays.

### 4 While pressing the SHIFT button, press the EDIT button on the remote control.

"AI EDIT" is surrounded by red in the display.

#### NOTICE

When a disc contains 31 tracks or more, the AI function cannot program the disc.

### 5 Select a disc by pressing one of the DISC DIRECT PLAY buttons.

If only one disc is inserted, skip this step.

### 6 Press the numeric buttons on the remote control to designate the tape length.

10 to 99 minutes can be specified.

Example: When using a 46-minute tape, press the 4 and 6 buttons.

In a few seconds, the microcomputer decides the tracks to be recorded on each side of the tape.

#### DISPLAY

- ① Remaining time of recording
- ② Tape side
  - A: First recording side/ B: Second recording side
- ③ Number of programmed tracks
- ④ Programmed track numbers

### 7 Press the button on deck 1 first to start recording on the first side.

CD play and recording of edited tracks for the first side start simultaneously. When the end of the tape is reached, deck 1 enters the recording stop mode. After entering the recording stop mode, go to step 8.

### 8 Press the DISPLAY button on the remote control while pressing the SHIFT button to prepare for the second recording.

#### DISPLAY

- ① Tape side
- ② Programmed track numbers

### 9 Turn over the tape in deck 1 and press the button to start recording on the second side.

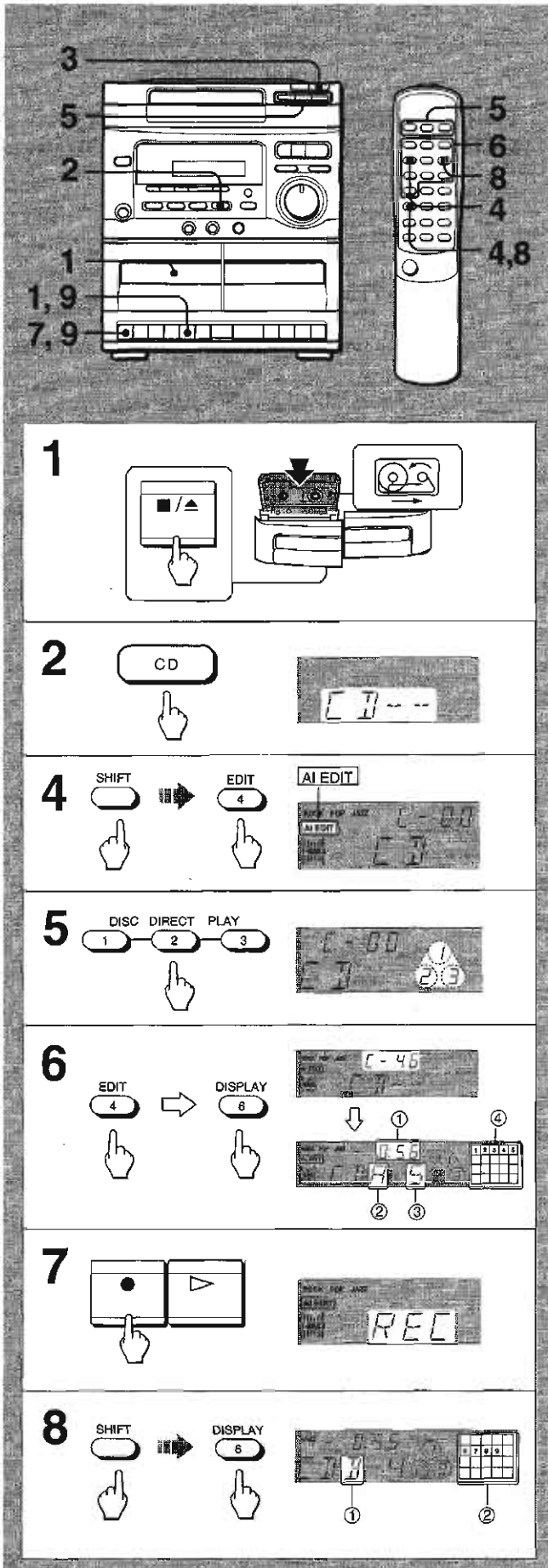



## GRABACION CON EDICION AI

Registrando el tiempo de grabación de la cinta, las canciones a grabarse se programan de un disco mediante la función AI. Cuando la función AI detecta la posibilidad de un corte de canción, arregla de manera que no ocurra ningún corte de canción durante la grabación.

- 1 **Inserte el cassette de cinta a grabarse en el deck 1 y enrolle la cinta hasta el comienzo de la cara frontal.**

Presione el botón ■ / ▲ para abrir el compartimiento de cassette e inserte el cassette con la cara expuesta hacia abajo. Presione el botón TAPE y enrolle la cinta con el botón ◀◀.

- 2 **Presione el botón CD.**

- 3 **Coloque discos en las bandejas.**

- 4 **Mientras mantiene oprimido el botón SHIFT, presione el botón EDIT del control remoto.**

"AI EDIT" está rodeado en rojo en el visualizador.

### ATENCIÓN

Cuando un disco contiene 31 canciones o más, la función AI no podrá programar el disco.

- 5 **Seleccione un disco presionando uno de los botones DISC DIRECT PLAY.**

Si está insertado sólo un disco, omita este paso.

- 6 **Presione los botones numéricos del control remoto para señalar la longitud de la cinta.**

Pueden especificarse de 10 a 99.

Ejemplo: Cuando utilice una cinta de 46 minutos, presione los botones 4 y 6.

En unos segundos, el microcomputador decide las canciones a grabarse en cada cara de la cinta.

### VISUALIZACION

- ① Tiempo restante de la grabación
- ② Cara de la cinta  
A: Primera cara de grabación/B: Segunda cara de grabación
- ③ Número de canciones programadas
- ④ Números de canciones programadas

- 7 **Presione primer el botón ● del deck 1 para iniciar la grabación en la primera cara.**

La reproducción del disco compacto y la grabación de las canciones editadas para la primera cara inician simultáneamente. Cuando la cinta llega a su fin, el deck 1 entra en el modo de parada de grabación. Después de poner en el modo de parada de grabación, siga al paso 8.

- 8 **Presione el botón DISPLAY del control remoto mientras mantiene oprimido el botón SHIFT para prepararse para la segunda grabación.**

### VISUALIZACION

- ① Cara de la cinta
- ② Números de canciones programadas

- 9 **Invierta la posición del cassette de cinta en el deck 1 y presione el botón ● para iniciar la grabación en la segunda cara.**

## ENREGISTREMENT AVEC MONTAGE ET CALCUL DU TEMPS

En entrant la durée de la cassette, les plages à enregistrer sont sélectionnées à partir d'un disque par la fonction calcul du temps. Quand cette fonction détecte un risque de coupure sur une plage, elle change l'ordre des plages de manière qu'aucune plage ne soit tronquée pendant l'enregistrement.

- 1 **Insérer la cassette à enregistrer dans la platine 1 et la bobiner jusqu'au début de la face avant.**

Appuyer sur la touche ■ / ▲ pour ouvrir le porte-cassette et insérer la cassette avec le côté exposé du ruban magnétique en bas. Appuyer sur la touche TAPE, et bobiner la cassette à l'aide de la touche ◀◀.

- 2 **Appuyer sur la touche CD.**

- 3 **Mettre des disques en place sur les plateaux.**

- 4 **Tout en appuyant sur la touche SHIFT, appuyer sur la touche EDIT de la télécommande.**

"AI EDIT" est entouré en rouge sur l'affichage.

### REMARQUE

Quand un disque contient 31 plages ou plus, la fonction calcul du temps ne peut pas les programmer.

- 5 **Sélectionner un disque en appuyant sur une des touches DISC DIRECT PLAY.**

S'il n'y a qu'un disque en place, sauter cette étape.

- 6 **A l'aide des touches numériques de la télécommande, indiquer la durée de la cassette.**

On peut spécifier de 10 à 99 minutes.

Exemple: Quand on utilise une cassette de 46 minutes, appuyer sur les touches 4 et 6.

En quelques secondes, le micro-ordinateur décide quelles plages seront enregistrées sur chaque face de la cassette.

### AFFICHAGE

- ① Durée restante
- ② Face de la cassette  
A: Première face/ B: Deuxième face
- ③ Nombre de plages programmées
- ④ Numéros des plages programmées

- 7 **Appuyer sur la touche ● de la platine 1 pour démarrer l'enregistrement sur la première face.**

La lecture du disque compact et l'enregistrement des plages montées pour la première face démarrent simultanément. Quand la fin de la face est atteinte, la platine 1 passe au mode arrêt. Après le passage au mode arrêt, passer à l'étape 8.

- 8 **Tout en appuyant sur la touche SHIFT, appuyer sur la touche DISPLAY de la télécommande pour préparer l'enregistrement sur la deuxième face.**

### AFFICHAGE

- ① Face de la cassette
- ② Numéros des plages programmées

- 9 **Retourner la cassette de la platine 1 et appuyer sur la touche ● pour démarrer l'enregistrement sur la deuxième face.**

**AI EDIT RECORDING**

**To stop recording in the middle**

Press the ■ / ▲ button on deck 1.  
Deck operation and CD play stop simultaneously.

**To clear the editing contents**

Press the ■ CLEAR button twice in the stop mode so that the red line surrounding "AI EDIT" in the display goes out, or press the ▲ OPEN/CLOSE button.

**To check the editing contents**

Before recording, press the DISPLAY button on the remote control while pressing the SHIFT button. Each time it is pressed, the contents of each side of the tape are displayed in turn. → See illustration **A**.

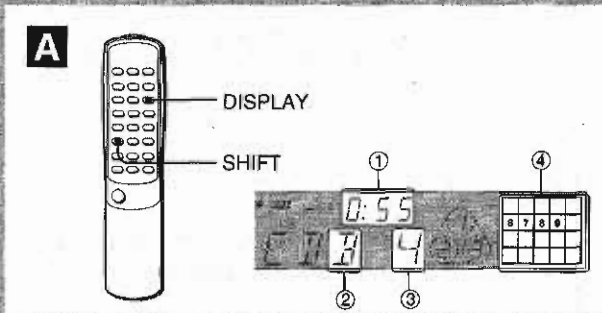

**DISPLAY**

- ① Remaining time of tape to be recorded on
- ② Tape side
- ③ Total number of programmed tracks
- ④ Programmed track numbers

**To check the order of the programmed track numbers**

Before recording, press the ►► UP or ◀◀ DOWN button repeatedly. Each time it is pressed, the track number and programmed number are displayed in order. → See illustration **B**.

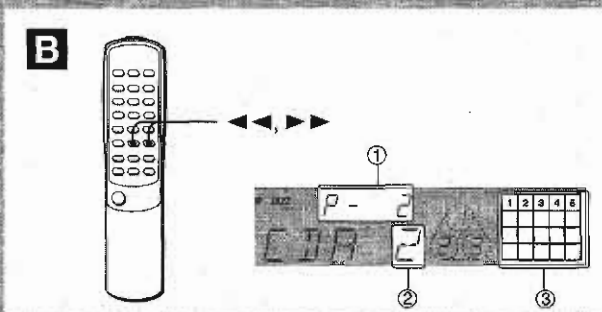

**DISPLAY**

- ① Order of the tracks to be played
- ② Number of programmed tracks
- ③ Programmed track numbers

**To add tracks to the edited contents**

If the remaining time is enough to record some tracks in step 6, you can add tracks from other discs in the compartment before recording starts.

- 1 Press the DISPLAY button while pressing the SHIFT button to select side A or B.
- 2 Press one of the DISC DIRECT PLAY buttons to select a disc.
- 3 Press the numeric buttons to select tracks.  
If the playing time of a selected track is longer than the tape remaining time, it is not added.
- 4 Repeat steps 2 and 3 for adding more tracks.

**Time on cassette tapes and editing time**

Cassette recording times are usually a little longer than the times printed on their labels. This unit can program tracks to use the extra time, when the total time is a little longer than the tape's rated time. When the total recording time becomes longer than the tape's rated time after editing, the display shows the extra time (without a minus mark), instead of the time remaining on the tape (with the minus mark).

## GRABACION

### GRABACION CON EDICION AI

#### Para interrumpir la grabación en el medio

Presione el botón ■ / ▲ del deck 1.

La operación del deck y la del reproductor de discos compactos se detienen simultáneamente.

#### Para borrar el contenido de edición

Presione dos veces el botón ■ CLEAR en el modo de parada de manera que se apague la indicación "AI EDIT" rodeada por una línea roja, o presione el botón ▲ OPEN/CLOSE.

#### Para verificar el contenido de edición

Antes de la grabación, presione el botón DISPLAY del control remoto mientras mantiene oprimido el botón SHIFT.

Cada vez que lo presione, se alterna la visualización del contenido de cada cara la cinta. → Véase la ilustración A.

### VISUALIZACION

- ① Tiempo restante de la cinta a grabarse
- ② Cara de la cinta
- ③ Número total de canciones programadas
- ④ Números de canciones programadas

#### Para comprobar el orden de los números de canciones programadas

Antes de la grabación, presione repetidamente el botón ►► UP o ◀◀ DOWN.

Cada vez que presione, el número de la canción y el número programado se visualizan en orden. → Véase la ilustración B.

### VISUALIZACION

- ① Orden de las canciones a reproducirse
- ② Número de canciones programadas
- ③ Números de canciones programadas

#### Para añadir canciones al contenido editado

Si el tiempo restante es suficiente para grabar algunas canciones más en el paso 6, usted podrá añadir canciones de otros discos en el compartimento antes de iniciar la grabación.

- 1 Presione el botón DISPLAY mientras mantiene oprimido el botón SHIFT para seleccionar la cara A o B.
- 2 Presione uno de los botones DISC DIRECT PLAY para seleccionar un disco.
- 3 Presione los botones numéricos para seleccionar las canciones. Si el tiempo de reproducción de una canción seleccionada es más largo que el tiempo restante de la cinta, no se añade la canción.
- 4 Repita los pasos 2 y 3 para la adición de canciones.

#### Tiempo de las cintas y tiempo de edición

Los tiempos de grabación de las cintas son generalmente un poco más largos que los tiempos impresos en sus etiquetas. Esta unidad podrá programar canciones para utilizar el tiempo extra, cuando el tiempo total sea un poco más largo que el tiempo especificado de la cinta.

Cuando el tiempo de grabación total sea más largo que el tiempo especificado de la cinta después de la edición, el visualizador mostrará el tiempo extra (sin una marca de menos), en lugar del tiempo restante de la cinta (con la marca de menos).

## ENREGISTREMENT

### ENREGISTREMENT AVEC MONTAGE ET CALCUL DU TEMPS

#### Pour arrêter l'enregistrement en cours

Appuyer sur la touche ■ / ▲ de la platine 1.

La platine et le lecteur de disques compacts s'arrêtent simultanément.

#### Pour effacer le contenu du montage

Appuyer deux fois sur la touche ■ CLEAR dans le mode arrêt de manière que le trait rouge entourant "AI EDIT" disparaisse de l'affichage, ou appuyer sur la touche ▲ OPEN/CLOSE.

#### Pour contrôler le contenu du montage

Avant l'enregistrement, appuyer sur la touche DISPLAY de la télécommande tout en appuyant sur la touche SHIFT.

A chaque pression sur cette touche, le contenu de chaque face de la cassette est affiché alternativement. → Voir l'illustration A.

### AFFICHAGE

- ① Temps restant de la cassette à enregistrer
- ② Face de cassette
- ③ Nombre total de plages programmées
- ④ Numéros des plages programmées

#### Pour contrôler l'ordre des numéros des plages programmées

Avant l'enregistrement, appuyer sur la touche ►► UP ou ◀◀ DOWN à plusieurs reprises.

A chaque pression sur la touche, le numéro de plage et le numéro programmé sont affichés dans l'ordre. → Voir l'illustration B.

### AFFICHAGE

- ① Ordre des plages à lire
- ② Nombre de plages programmées
- ③ Numéros des plages programmées

#### Pour ajouter des plages au contenu du montage

Si à l'étape 6 le temps restant indiqué est suffisant pour enregistrer d'autres plages, on peut ajouter des plages des autres disques situés dans le compartiment avant de démarrer l'enregistrement.

- 1 Appuyer sur la touche DISPLAY tout en appuyant sur la touche SHIFT pour sélectionner la face A ou B.
- 2 Appuyer sur une des touches DISC DIRECT PLAY pour sélectionner un disque.
- 3 Sélectionner les plages à l'aide des touches numériques. Si la durée de lecture d'une plage sélectionnée est supérieure au temps restant de la face, cette plage n'est pas ajoutée.
- 4 Pour ajouter d'autres plages, répéter les étapes 2 et 3.

#### Durée des cassettes et temps du montage

Les cassettes sont généralement d'une durée légèrement supérieure à celle indiquée sur leurs étiquettes. Cet appareil peut programmer des plages pour utiliser le temps supplémentaire, quand la durée totale est légèrement supérieure à la durée nominale de la cassette.

Quand la durée totale d'enregistrement est supérieure à la durée nominale de la cassette après le montage, l'affichage montre le temps supplémentaire (sans signe moins) au lieu du temps restant (avec le signe moins).

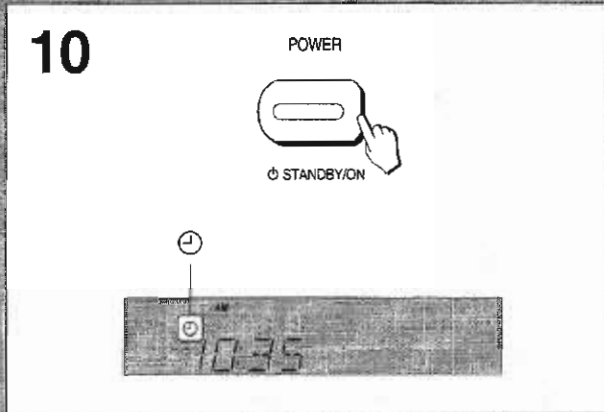
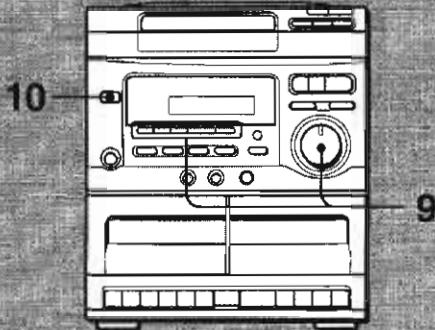

**9 Adjust the volume and tone.**

**10 Press the POWER button to turn the unit power off.**

Only  is displayed, and the unit enters the timer standby mode. When the timer-on time is reached, the unit is turned on and play begins in the selected source.

**11 Get ready for the TAPE function or the timer recording.**

**To listen to the tape**





Press the  button.

**To record the source**

Press the  button on deck 1.

**The timer recording period and tape length**

When the length of the tape to be recorded is shorter than the timer recording period, the  button on deck 1 is released before the timer is off.

When the tape length is longer than the timer recording period, the  button is not released. If the  is not released for a long time, the tape in the deck may be damaged. Press the  /  button to release the  button.

**To cancel the timer standby mode temporarily**

While pressing the SHIFT button, press the TIMER button so that  goes out in the display.

To restore the timer standby mode, press the TIMER button while pressing the SHIFT button to display .

**If using the unit after setting the timer**

After setting the timer, you can use the unit. After using the unit, check whether the contents in steps 8 and 9 are set as you wish, turn off the power and set step 11 if necessary.

**To change the specified time and function**

Repeat all the steps again.

**To check the specified contents**

While pressing the SHIFT button, press the TIMER button. The timer-on time is displayed for 4 seconds.

**NOTICE**

- If the power is on, the timer will not work .
- The timer-on time cannot be set during recording.
- While setting the current time, the timer does not work.
- The connected equipment cannot be turned on and off by the built-in timer of this unit.
- The timer-on period is not displayed after setting.

## TEMPORIZADOR

### AJUSTE DEL TEMPORIZADOR

#### 9 Ajuste el volumen y el tono.

#### 10 Presione el botón POWER para desconectar la alimentación del aparato.

Se visualiza sólo  $\odot$  y el aparato entra en el modo de espera. Cuando llega la hora señalada, el aparato se enciende e inicia la reproducción en la fuente seleccionada.

#### 11 Fije la función TAPE o haga los preparativos para la grabación por temporizador.

**Para escuchar una cinta grabada**

Presione el botón  $\triangleright$ .

**Para grabar la fuente**

Presione el botón  $\bullet$  del deck 1.

#### Tiempo de grabación por temporizador y duración de la cinta

Cuando la duración de la cinta a grabarse es más corta que el tiempo de grabación por temporizador, el botón  $\bullet$  del deck 1 se libera antes de que el temporizador esté en estado apagado.

Cuando la duración de la cinta es más larga que el tiempo de grabación establecido, no se libera el botón  $\bullet$ . Si este botón  $\bullet$  no se libera durante largo tiempo, puede dañarse la cinta que hay en el deck. Presione el botón  $\blacksquare$  /  $\blacktriangle$  para liberar el botón  $\bullet$ .

#### Para cancelar temporalmente el modo de espera del temporizador

Mientras mantiene oprimido el botón SHIFT, presione el botón TIMER de manera que desaparezca  $\odot$  del visualizador.

Para restablecer el modo de espera del temporizador, presione el botón TIMER mientras mantiene oprimido el botón SHIFT para visualizar  $\odot$ .

#### En caso de utilizar el aparato después de la fijación del temporizador

Después de utilizar el aparato, verifique si los pasos 8 y 9 se han fijado tal como desea, desconecte la alimentación y siga al paso 11 si fuera necesario.

#### Para cambiar el tiempo y función especificados

Repita los pasos mencionados.

#### Para comprobar el contenido especificado

Mientras mantiene oprimido el botón SHIFT, presione el botón TIMER. Se visualiza el tiempo para la operación por temporizador por 4 segundos.

### ATENCIÓN

- No funcionará el temporizador si la alimentación está conectada.
- El tiempo para la operación por temporizador no puede fijarse durante la grabación.
- Durante el ajuste horario normal, no trabaja el temporizador.
- El equipo conectado no puede conectarse y desconectarse mediante el temporizador integrado de este aparato.
- No se visualiza el período de operación por temporizador después de la fijación.

## MINUTERIE

### REGLAGE DE LA MINUTERIE

#### 9 Régler le volume et la tonalité

#### 10 Appuyer sur la touche POWER pour mettre l'appareil hors tension.

Seul  $\odot$  est affiché, et l'appareil passe au mode attente de minuterie. Quand l'heure de mise sous tension est atteinte, l'appareil est mis sous tension et la lecture commence sur la source sélectionnée.

#### 11 Effectuer les préparations pour la fonction TAPE ou pour l'enregistrement commandé par la minuterie.

**Pour écouter une cassette**

Appuyer sur la touche  $\triangleright$ .

**Pour enregistrer la source**

Appuyer sur la touche  $\bullet$  de la platine 1.

#### Durée d'enregistrement commandé par la minuterie et durée de cassette

Quand la durée de la cassette à enregistrer est inférieure à la durée d'enregistrement commandé par la minuterie, la touche  $\bullet$  de la platine 1 est désactivée avant que la minuterie soit arrêtée.

Quand la durée de la cassette à enregistrer est supérieure à la durée d'enregistrement commandé par la minuterie, la touche  $\bullet$  n'est pas désactivée. Si cette touche n'est pas désactivée pendant longtemps, la cassette de la platine risque d'être endommagée. Appuyer sur la touche  $\blacksquare$  /  $\blacktriangle$  pour désactiver la touche  $\bullet$ .

#### Pour annuler provisoirement le mode attente de minuterie

Tout en appuyant sur la touche SHIFT, appuyer sur la touche TIMER de manière que  $\odot$  disparaisse de l'affichage.

Pour rétablir le mode attente de minuterie, appuyer sur la touche TIMER tout en appuyant sur la touche SHIFT pour afficher  $\odot$ .

#### Si on utilise l'appareil après avoir réglé la minuterie

Après le réglage de la minuterie, on peut utiliser l'appareil. Après l'utilisation, contrôler si le contenu réglé aux étapes 8 et 9 correspond à ce que l'on souhaite, mettre l'appareil hors tension et effectuer l'étape 11 si nécessaire.

#### Pour changer l'heure et la fonction spécifiées

Effectuer de nouveau toutes les étapes.

#### Pour contrôler le contenu spécifié

Tout en appuyant sur la touche SHIFT, appuyer sur la touche TIMER. L'heure de mise sous tension par la minuterie est affichée pendant quatre secondes.

### AVIS

- Si on laisse l'appareil sous tension, la minuterie ne fonctionnera pas.
- L'heure de mise sous tension par la minuterie ne peut pas être réglée pendant l'enregistrement.
- Pendant le réglage de l'heure courante, la minuterie ne fonctionne pas.
- L'équipement connecté ne peut pas être mis sous et hors tension par la minuterie intégrée de cet appareil.
- La durée de la mise sous tension n'est pas affichée après le réglage.

## SLEEP TIMER SETTING

When the sleep timer is used, the power is automatically turned off after the specified time has elapsed.

You can also carry out the following steps while the power is off.

### 1 While pressing the SHIFT button, press the SLEEP button on the remote control.

"SLEEP" ① and "60" ② are displayed. "SLEEP" ① goes out in 4 seconds, and the sleep timer starts to work. If you wish to change this time, go to step 2 before "SLEEP" ① goes out.

### 2 Press the ◀◀ DOWN or ▶▶ UP button to specify the time until the power is turned off.

Each time it is pressed, the time changes between 240 and 10 minutes in 10-minute steps. Specified time ① is displayed.

#### To change the time

Carry out steps 1 and 2.

#### To check the remaining time until the power is turned off

While pressing the SHIFT button, press the SLEEP button once. The remaining time is displayed for 4 seconds.

#### To cancel the sleep timer mode

While pressing the SHIFT button, press the SLEEP button twice so that "SLEEP" in the display goes out.

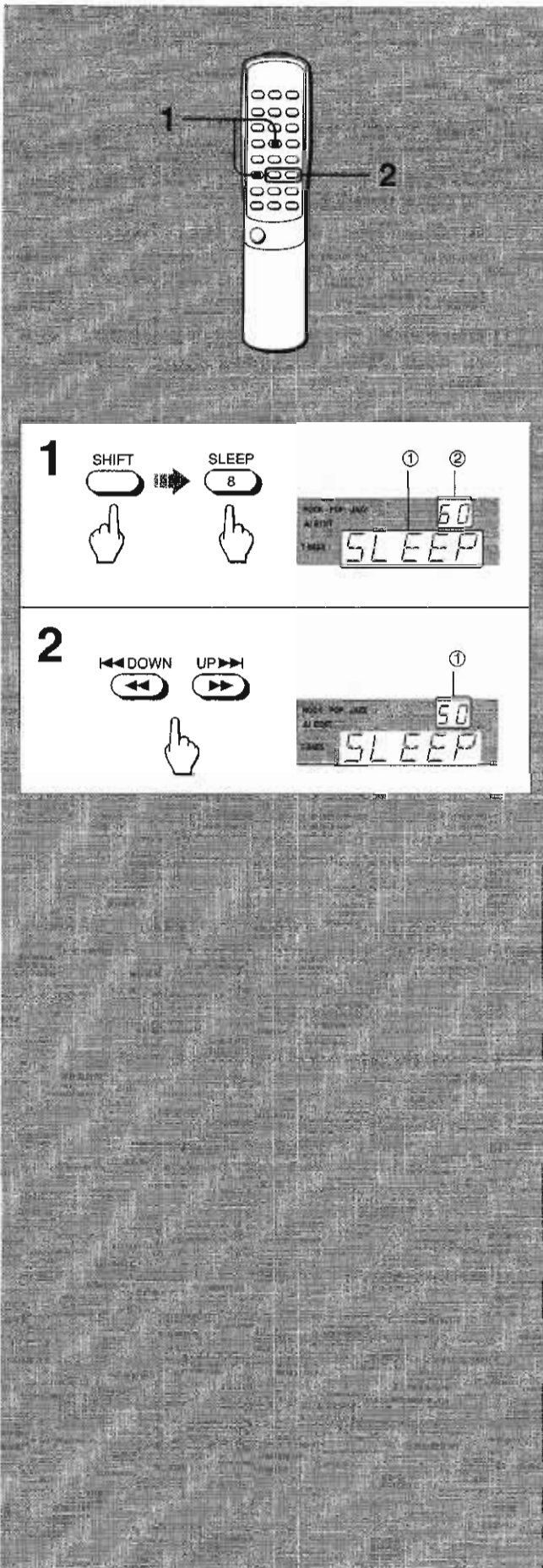

## TEMPORIZADOR

# AJUSTE DEL CRONODESCONECTADOR

Con el uso del cronodesconectador, la alimentación se desconecta automáticamente después de transcurrir el tiempo especificado. Usted podrá seguir también los siguientes pasos durante la desconexión de la alimentación.

### 1 Mientras mantiene oprimido el botón SHIFT, presione el botón SLEEP del control remoto.

Se visualizan "SLEEP" ① y "60" ②. La indicación "SLEEP" ① se apaga en 4 segundos, y el cronodesconectador empieza a trabajar. Si desea cambiar este tiempo, siga al **paso 1** antes que se apague la indicación "SLEEP" ①.

### 2 Presione el botón ◀ DOWN o ▶ UP para especificar el tiempo hasta la desconexión de la alimentación.

Cada vez que presione este botón, el tiempo cambia entre 240 y 10 minutos en pasos de 10 minutos. Se visualiza el tiempo especificado ①.

#### Para cambiar el tiempo

Siga los pasos 1 y 2.

#### Para verificar el tiempo remanente hasta la desconexión de la alimentación

Mientras mantiene oprimido el botón SHIFT, presione una vez el botón SLEEP. El tiempo remanente se visualiza durante 4 segundos.

#### Para cancelar el modo del cronodesconectador

Mientras mantiene oprimido el botón SHIFT, presione dos veces el botón SLEEP de manera que se apague la indicación "SLEEP".

## MINUTERIE

# REGLAGE DE LA MINUTERIE D'ARRÊT

Quand on utilise la minuterie d'arrêt, l'appareil est automatiquement mis hors tension au bout d'un temps spécifié.

On peut aussi effectuer les étapes suivantes avec l'alimentation coupée.

### 1 Tout en appuyant sur la touche SHIFT, appuyer sur la touche SLEEP de la télécommande.

"SLEEP" ① et "60" ② sont affichés. "SLEEP" ① disparaît au bout de quatre secondes, et la minuterie d'arrêt se met en marche. Si on veut changer le temps, **passer à l'étape 2** avant que "SLEEP" ① disparaisse.

### 2 Appuyer sur la touche ◀ DOWN ou ▶ UP pour spécifier le temps jusqu'à la mise hors tension.

A chaque pression sur la touche, le temps change entre 240 et 10 minutes, par pas de 10 minutes. Le temps spécifié ① est affiché.

#### Pour changer le temps

Effectuer les étapes 1 et 2.

#### Pour contrôler le temps restant jusqu'à la mise hors tension

Tout en appuyant sur la touche SHIFT, appuyer une fois sur la touche SLEEP. Le temps restant est affiché pendant quatre secondes.

#### Pour annuler le mode minuterie d'arrêt

Tout en appuyant sur la touche SHIFT, appuyer deux fois sur la touche SLEEP afin que "SLEEP" disparaisse de l'affichage.

## KARAOKE MIXING

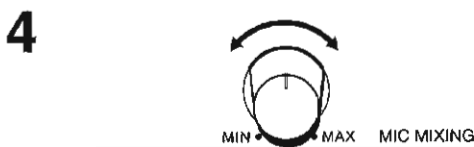
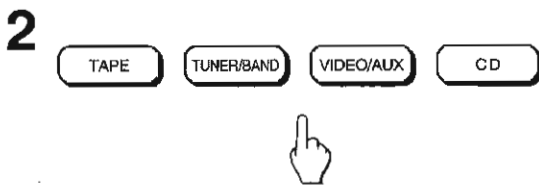
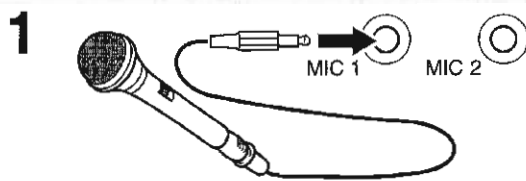
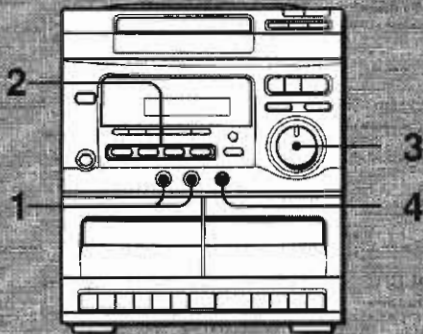

You can sing to a music source by connecting a microphone to the unit.  
Use a microphone with a mini ( $\varnothing 3.5$  mm/  $1/8$  in.) plug.

**1 Connect your microphone to the MIC 1 or MIC 2 Jack.**

You can connect up to two microphones for a duet.

**2 Press one of the function buttons to select the source to be mixed, and play it.**

**3 Adjust the volume and tone of the source.**

**4 Adjust the microphone volume.**

**To record the microphone sound mixing with a source sound**

Follow the procedure of recording from each source.

**When not using the microphone**

Set the MIC MIXING control to MIN and remove the microphone from the MIC jack.

**NOTE**

- If the microphone is set too near the speaker, a howling sound may be produced. In this case, move the microphone away from the speaker or decrease the sound level by using the MIC MIXING control.
- If sound through the microphone is extremely loud, it may be distorted. In this case, turn the MIC MIXING control toward MIN.

**Recommended microphone**

The use of a unidirectional type microphone is recommended to prevent howling.

Aiwa optional unidirectional microphone:

DM-H18, DM-H15, etc.

## USEFUL FUNCTIONS FOR KARAOKE

This unit enables CDs or tapes to be used for Karaoke sources. According to the source, select a function as follows.

When using ordinary CDs or tapes, use the VOCAL FADER function.

When using multi audio discs or tapes, use the MULTIPLEX function.

Each time the KARAOKE button is pressed, these functions change.

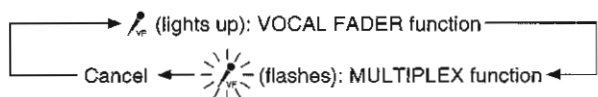

**Recording with the KARAOKE functions**

You can record while using these functions. See page 36 or 38.

*To be continued.*



## MEZCLA DE KARAOKE

Usted podrá cantar conectando un micrófono al aparato. Utilice un micrófono con mini-clavija (ø3,5 mm).

- 1 **Conecte su micrófono a la toma MIC 1 o MIC 2.**  
Es posible conectar hasta dos micrófonos para cantar en dúo.
- 2 **Presione uno de los botones de función para seleccionar la fuente a mezclarse, y póngala en funcionamiento.**
- 3 **Ajuste el volumen y el tono de la fuente.**
- 4 **Ajuste el volumen del micrófono.**

Para grabar la mezcla de sonido por micrófono con un sonido de la fuente  
Siga el procedimiento para la grabación de cada fuente.

**Cuando no utilice el micrófono**  
Regule el control MIC MIXING a la posición MIN y desconecte el micrófono de la toma MIC.

### NOTA

- Si el micrófono está muy cerca del altavoz, puede producirse un chillido. En este caso, aleje el micrófono del altavoz o disminuya el nivel sonoro utilizando el control MIC MIXING.
- Si es muy intenso el sonido proveniente del micrófono, puede distorsionarse. En tal caso, gire el control MIC MIXING hacia la posición MIN.

**Micrófono recomendado**  
Se recomienda utilizar un micrófono del tipo unidireccional para evitar chillidos.  
Micrófono unidireccional de Aiwa:  
DM-H18, DM-H15, etc.

## FUNCIONES UTILES PARA KARAOKE

Este aparato permite utilizar discos compacto o cintas como fuentes de Karaoke.  
Según la fuente, seleccione la función como sigue:  
En caso de discos compacto o cintas ordinarios, utilice la función de atenuación vocal VOCAL FADER.  
En caso de discos o cintas múltiples, utilice la función múltiple MULTIPLEX.  
Cada vez que presione el botón KARAOKE, cambia la función.

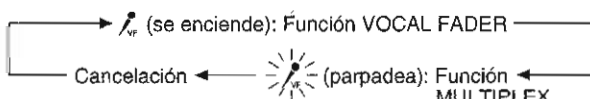

**Grabación con las funciones KARAOKE**  
Usted podrá grabar durante el uso de estas funciones. Véase la página 37 ó 39.

Continúa.

## MIXAGE POUR KARAOKE

En connectant un microphone à l'appareil, on peut chanter avec accompagnement par une source musicale.  
Utiliser un microphone à mini-fiche (3,5 mm ø).

- 1 **Brancher le microphone à la prise MIC 1 ou MIC 2.**  
On peut brancher deux microphones pour chanter en duo.
- 2 **Appuyer sur une des touches de fonction pour sélectionner la source à mixer, et la mettre en marche.**
- 3 **Régler le volume et la tonalité de la source.**
- 4 **Régler le volume du microphone.**

**Pour enregistrer le mixage du son du microphone avec une source sonore**  
Suivre la procédure d'enregistrement à partir de la source sélectionnée.

**Quand on n'utilise pas le microphone**  
Régler la commande MIC MIXING sur MIN et débrancher le microphone de la prise MIC.

### REMARQUE

- Si le microphone est placé trop près d'une enceinte, un bruit de hurlement risque de se produire. Le cas échéant, éloigner le microphone de l'enceinte ou baisser le niveau sonore à l'aide de la commande MIC MIXING.
- Si le son du microphone est extrêmement fort, il peut être déformé. Le cas échéant, tourner la commande MIC MIXING vers MIN.

**Microphone recommandé**  
L'utilisation d'un microphone de type unidirectionnel est recommandée pour éviter le hurlement.  
Microphone unidirectionnel Aiwa optionnel:  
DM-H18, DM-H15, etc.

## FONCTIONS UTILES POUR KARAOKE

Cet appareil permet l'emploi de disques compacts ou de cassettes comme sources Karaoke.  
Selon la source, sélectionner une fonction comme suit.  
Lors de l'utilisation de disques compacts ou de cassettes ordinaires, utiliser la fonction VOCAL FADER.  
Lors de l'utilisation de disques compacts ou de cassettes multi audio, utiliser la fonction MULTIPLEX.  
A chaque pression sur la touche KARAOKE, la fonction change.

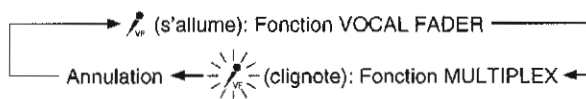

**Enregistrement avec les fonctions KARAOKE**  
Pendant l'utilisation de ces fonctions, l'enregistrement est possible. Voir page 37 ou 39.

A suivre

## KARAOKE

### USEFUL FUNCTIONS FOR KARAOKE

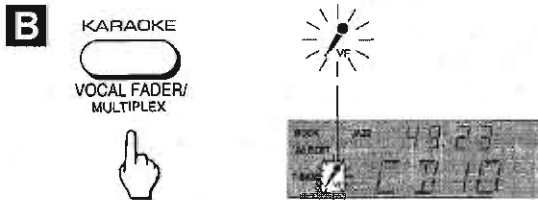
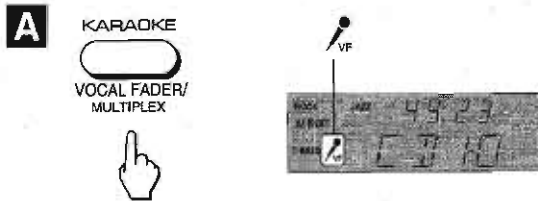
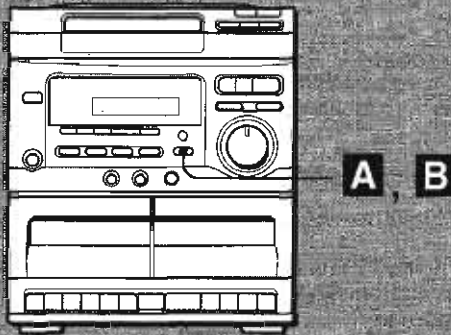

#### VOCAL FADER FUNCTION

You can obtain a simulated Karaoke effect by making the singer's voice on ordinary discs or tapes softer than the accompaniment.

**To set the VOCAL FADER function** → See illustration **A**. Press the KARAOKE button once so that "  " lights up in the display, and play the source.

**To cancel the VOCAL FADER function**  
Press the KARAOKE button two more times so that "  " in the display goes out.

#### NOTICE

- The VOCAL FADER function does not work correctly with the following kinds of CDs or tapes.
  - Those with a monaural recording
  - Those recorded with strong echoes
  - Those with the vocal part recorded on the right or left side of the sound width
- While the VOCAL FADER function is turned on, the sound source is heard as monaural, even if it is recorded in stereo.

#### MULTIPLEX FUNCTION

You can enjoy Karaoke to mute the vocal part of multi audio discs or tapes. The accompaniment is output through both speakers.

**To set the MULTIPLEX function** → See illustration **B**. Press the KARAOKE button twice so that "  " flashes in the display, and play the source.

**To cancel the MULTIPLEX function**  
Press the KARAOKE button once more so that "  " in the display goes out.

#### Usable multi audio discs and tapes for the MULTIPLEX function

The MULTIPLEX function works appropriately for multi audio discs and tapes which have the vocal part on the right channel and the accompaniment on the left channel.

## FUNCION DE ATENUACION VOCAL

Puede usted obtener un efecto parecido al Karaoke atenuando la voz del cantante en los discos o cintas ordinarios.

**Para fijar la función de atenuación vocal VOCAL FADER → Véase la Ilustración A.**

Presione una vez el botón KARAOKE de modo que "  " se encienda en el visualizador, y reproduzca la fuente.

**Para cancelar la función VOCAL FADER**

Presione dos veces más el botón KARAOKE de modo que "  " se apague en el visualizador.

### ATENCIÓN

- La función de VOCAL FADER no trabaja correctamente con las siguientes clases de discos compactos o cintas.
  - Aquellos de grabación monaural
  - Aquellos grabados con ecos potentes
  - Aquellos con la parte vocal grabada en el lado derecho o izquierdo del ancho sonoro
- Con la función VOCAL FADER activada, la fuente sonora se escucha en monaural, aunque se graba en estéreo.

## FUNCION MULTIPLE

Usted podrá disfrutar del Karaoke silenciando la parte vocal de los discos o cintas múltiples. Se oye sólo el acompañamiento musical.

**Para fijar la función MULTIPLEX → Véase la ilustración B.**

Presione dos veces el botón KARAOKE de manera que "  " parpadee en el visualizador, y reproduzca la fuente.

**Para cancelar la función MULTIPLEX**

Presione una vez más el botón KARAOKE de manera que "  " se apague en el visualizador.

**Discos y cintas múltiples aplicables a la función MULTIPLEX**

La función MULTIPLEX trabaja adecuadamente con los discos y cintas múltiples que tienen la parte vocal en el canal derecho y el acompañamiento en el canal izquierdo.

## FONCTION VOCAL FADER

Avec des disques compacts ou des cassettes ordinaires, on peut obtenir un effet Karaoke simulé en rendant la partie vocale plus douce que l'accompagnement.

**Pour sélectionner la fonction VOCAL FADER → Voir l'illustration A.**

Appuyer sur la touche KARAOKE une fois de manière que "  " s'allume sur l'affichage, puis mettre la source en marche.

**Pour annuler la fonction VOCAL FADER**

Appuyer sur la touche KARAOKE deux fois de plus de manière que "  " sur l'affichage disparaisse.

### AVIS

- La fonction VOCAL FADER ne donne pas de résultats corrects avec les disques compacts ou cassettes suivants.
  - Disques ou cassettes à enregistrement mono
  - Disques ou cassettes enregistrés avec de forts échos
  - Disques ou cassettes avec la partie vocale enregistrée sur la droite ou la gauche du spectre sonore
- Quand la fonction VOCAL FADER est en service, la source sonore en entendue en monophonie, même si elle est enregistrée en stéréophonie.

## FONCTION MULTIPLEX

Avec des disques compacts ou des cassettes multi audio, on peut obtenir un effet Karaoke en supprimant la partie vocale. L'accompagnement est alors audible par les deux enceintes.

**Pour sélectionner la fonction MULTIPLEX → Voir l'illustration B.**

Appuyer sur la touche KARAOKE deux fois de manière que "  " clignote sur l'affichage, puis mettre la source en marche.

**Pour annuler la fonction MULTIPLEX**

Appuyer sur la touche KARAOKE une fois de plus de manière que "  " sur l'affichage disparaisse.

**Disques et cassettes multi audio utilisables pour la fonction MULTIPLEX**

La fonction MULTIPLEX fonctionne correctement pour les disques et cassettes multi audio qui possèdent la partie vocale sur le canal droit et l'accompagnement sur le canal gauche.

## CARE AND MAINTENANCE

Occasional maintenance of the unit and care of the software are needed to optimize the operations of your unit.

### To clean the cabinet

Use a soft cloth lightly moistened with mild detergent solution. Do not use strong solvents, such as alcohol, benzine or thinner.

### To clean the heads and tape paths

After every 10 hours of use, clean the heads and tape paths with a head cleaning cassette or cotton swab moistened with cleaning fluid or denatured alcohol. (These cleaning kits are commercially available.)

When cleaning with a cotton swab (a), wipe the recording/playback head (b), erasure head (c) (deck 1 only), pinchrollers (d), and capstans (e). → See illustration A.

### NOTE

After the heads and tape paths have been cleaned with a liquid head cleaning cassette or a moistened swab, insert tapes into the decks after the cleaned parts are completely dried.

### Care of discs

- Before playing a disc, wipe it from the center out with a cleaning cloth. → See illustration B.
- After playing a disc, store it in its case. Do not leave the disc in places that are hot or humid.

### Care of tapes

- Store tapes in their cases after use.
- Do not leave tapes near a magnet, motor, television set, or any source of magnetism. This will downgrade the sound quality and cause noise.
- Do not expose tapes to direct sunlight, or leave them in a car parked in direct sunlight.

## CASSETTE TAPE NOTES

### Tape slack

Check and tighten slack tape before use with a pencil or similar tool. Slack tape may break or get jammed in the mechanism. → See illustration C.

### 120-minute or longer tapes

These are extremely thin and easily deformed or damaged. They are not recommended.

### To prevent accidental erasure

Break off the plastic tabs on the cassette tape after recording with a screwdriver or other pointed tool. → See illustration D.

(a) Side A

(b) Tab for side A

To record on the tape again, cover the tab openings with cellophane tape (c). → See illustration E.

**A**

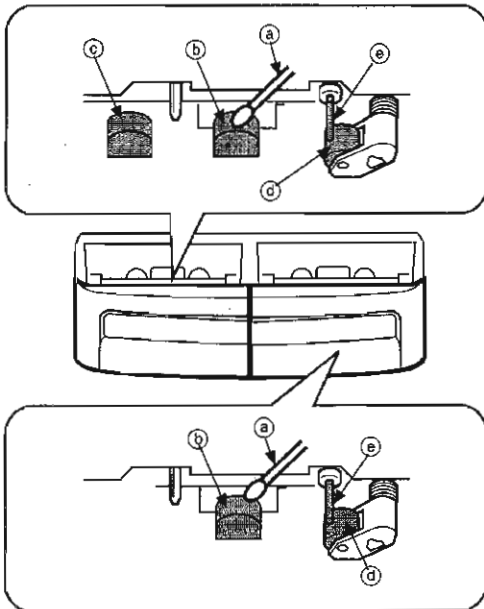

**B**

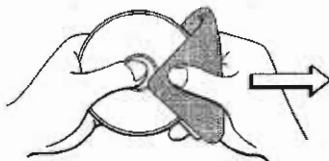

**C**

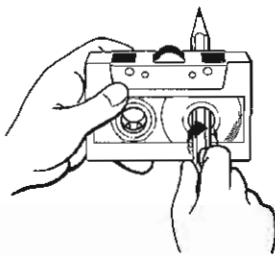

**D**

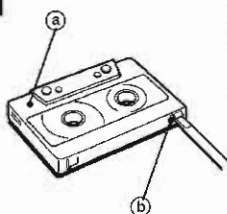

**E**

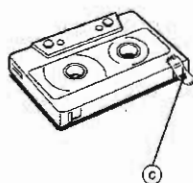

## CUIDADO Y MANTENIMIENTO

De vez en cuando efectúe el mantenimiento del aparato y cuidado del software para conservarlo siempre en óptimas condiciones.

### Para limpiar el gabinete

Utilice un paño suave ligeramente remojado con una solución de detergente suave. No utilice solventes fuertes, tales como alcohol, bencina o diluyente.

### Para limpiar las cabezas y los trayectos de la cinta

Después de cada 10 horas de uso, limpie las cabezas y los trayectos de la cinta con un cassette de limpieza o un copo de algodón remojado con líquido de limpieza o alcohol desnaturalizado. (Estos accesorios de limpieza se venden en el mercado).

Con un copo de algodón (a), limpie la cabeza de grabación/reproducción (b), la cabeza de borradora (c) (sólo el deck 1), los rodillos sujetores (d) y los ejes de arrastre (e) → Véase la ilustración **A**.

### NOTA

Después de haber limpiado las cabezas y trayectos de la cinta con un cassette de limpieza, inserte los cassettes en los decks sólo después de que se sequen completamente las partes limpiadas.

### Cuidado de los discos

- Antes de usar un disco, límpielo con una tela. Limpie el disco desde el centro hacia afuera. → Véase la ilustración **B**.
- Después de tocar un disco, guárdelo en su caja. No deje el disco en un lugar caluroso o húmedo.

### Cuidado de los cassettes de cinta

- Guarde los cassettes en su caja después del uso.
- No deje los cassettes cerca de un imán, motor, televisor o cualquier otra fuente que genere magnetismo, ya que podría afectar la calidad acústica y causar ruido.
- No exponga los cassettes de cinta a la luz directa del sol, ni los deje dentro de un automóvil estacionado a pleno sol.

## NOTAS SOBRE LOS CASSETTES DE CINTA

### Cinta floja

Revise la cinta y ténsela si está floja con un lápiz u otro objeto similar. La cinta floja puede romperse o agarrotarse en el mecanismo de la cinta. → Véase la ilustración **C**.

### Cintas de 120 minutos o mayor

Estas cintas son muy delgadas y tienden a deformarse o dañarse, por lo que se recomienda no utilizarlas.

### Para evitar borraduras accidentales

Rompa las lengüetas de plástico del cassette después de la grabación, con un destornillador u otra herramienta puntiaguda. → Véase la ilustración **D**.

(a) Cara A

(b) Lengüeta para la cara A

Para grabar en una cinta grabada, cubra las aberturas de lengüeta con una cinta adhesiva (c). → Véase la ilustración **E**.

## SOINS ET ENTRETIEN

Un entretien et des soins réguliers de l'appareil et des disques et cassettes sont nécessaires pour assurer un fonctionnement optimal.

### Nettoyage du coffret

Utiliser un chiffon doux légèrement imbibé d'une solution détergente douce. Ne pas utiliser de solvants forts, tels que de l'alcool, de la benzine ou du diluant.

### Nettoyage des têtes et des chemins de bande

Toutes les dix heures d'utilisation, nettoyer les têtes et les chemins de bande avec une cassette de nettoyage ou un coton-tige imbibé d'un liquide de nettoyage ou d'alcool dénaturé. (Des kits de nettoyage sont disponibles dans le commerce.)

Lors du nettoyage avec un coton-tige (a), essuyer la tête de lecture/enregistrement (b), la tête d'effacement (c) (platine 1 seulement), les galets presseurs (d) et les cabestans (e). → Voir l'illustration **A**.

### REMARQUE

Après le nettoyage des têtes et des chemins de bande avec une cassette de nettoyage à liquide ou avec un coton-tige imbibé, n'insérer des cassettes dans les platines qu'une fois que les parties nettoyées sont complètement sèches.

### Soin des disques

- Avant la lecture d'un disque, l'essuyer du centre vers l'extérieur à l'aide d'un chiffon de nettoyage. → Voir l'illustration **B**.
- Après la lecture d'un disque, le ranger dans son étui. Ne pas laisser le disque dans un endroit chaud ou humide.

### Soin des cassettes

- Après l'utilisation, ranger les cassettes dans leurs boîtes.
- Ne pas laisser les cassettes près d'un aimant, d'un moteur électrique, d'un téléviseur ou de toute autre source de champ magnétique. Cela diminuerait la qualité sonore et provoquerait du souffle.
- Ne pas exposer les cassettes au soleil et ne pas les laisser dans un véhicule garé au soleil.

## REMARQUES SUR LES CASSETTES

### Tension de la bande

Avant l'utilisation, vérifier la tension de la bande et retendre si nécessaire avec un crayon ou autre objet similaire. Une bande détendue risque de se rompre ou de s'emmêler dans le mécanisme. → Voir l'illustration **C**.

### Cassettes de 120 minutes ou plus

La bande de ces cassettes est extrêmement fine et se déforme et s'endommage facilement. Ces cassettes ne sont pas recommandées.

### Pour éviter un effacement accidentel

Après l'enregistrement, briser les ergots de sécurité de la cassette à l'aide d'un tournevis ou de tout autre objet pointu. → Voir l'illustration **D**.

(a) Face A

(b) Ergot pour la face A

Pour enregistrer de nouveau sur la cassette, recouvrir les cavités à l'aide d'un morceau de ruban adhésif (c). → Voir l'illustration **E**.

# SPECIFICATIONS

## <FM section>

Frequency range	87.5 MHz to 108 MHz
Usable sensitivity (IHF)	1.3 $\mu$ V (75 ohms) 13.2 dBf
Alternate channel selectivity	50 dB ( $\pm$ 400 kHz)
Signal-to-noise ratio	STEREO: 70 dB MONO: 76 dB
Harmonic distortion	0.3 % (MONO), 1 kHz 0.5 % (STEREO, L-R), 1 kHz
Frequency response	30 Hz to 15 kHz (+0.5 dB, -3 dB)
Stereo separation	33 dB at 1 kHz
Antenna	75 ohms (unbalanced)

## <AM section>

Frequency range	530 (531) kHz to 1710 (1602) kHz
Usable sensitivity	350 $\mu$ V/m
Selectivity	22 dB (10 kHz)
Signal-to-noise ratio	53 dB (100 dB input)
Antenna	Loop antenna

## <Timer section>

Program timer	On-timer, capable of free setting
Sleep timer	Capable of setting in 10-minute increments, 240 minutes maximum

## <Amplifier section>

Power output	FTC RULE 16 watts per channel, Min. RMS at 6 ohms, from 65 Hz to 15 kHz, with no more than 1 % Total Harmonic Distortion
Harmonic distortion	0.05 % (10 W, 1 kHz, 6 ohms)
Input sensitivity	VIDEO/AUX: 400 mV

## <Cassette deck section>

Track format	4 tracks, 2 channels
Frequency response	Normal tape: 50 - 15000 Hz
Tape speed	4.8 cm/sec. (1 $\frac{7}{8}$ ips)
Recording system	AC bias
Erase system	AC erase
Motor	DC servomotor $\times$ 1
Heads	Playback head $\times$ 1 (deck 2) Recording/playback $\times$ 1 (deck 1) Erase head $\times$ 1 (deck 1)

## <CD player section>

Disc	Compact disc
Scanning method	Non-contact optical scanner (semiconductor laser application)
Laser	Semiconductor laser ( $\lambda = 780$ nm)
Rotation speed	Approx. 500 rpm - 200 rpm (CLV)
Error correction	Cross Interleave, Reed Solomon code
No. of channels	2 channels
D-A converter	1 bit dual
Wow/flutter	Unmeasurable
Signal-to-noise ratio	90 dB (1 kHz, 0 dB)
Harmonic distortion	0.05 % (1 kHz, 0 dB)

## SPEAKER SYSTEM SX-NV20

(These values are for one speaker.)

Cabinet type	3 way, bass reflex (magnetism sealed type)
Speaker	130 mm (5 $\frac{1}{8}$ in.) cone type woofer 50 mm (2 in.) cone type tweeter 20 mm (1 $\frac{3}{16}$ in.) ceramic type super tweeter
Impedance	6 ohms
Music power	40 W
Output sound pressure level	87 dB/W/m
Dimensions (W $\times$ H $\times$ D)	200 $\times$ 302 $\times$ 220 mm (7 $\frac{7}{8}$ $\times$ 12 $\times$ 8 $\frac{3}{4}$ in.)
Weight	2.8 kg (6.2 lb.)

## COMMON SECTION

Power requirements	AC 120 V, 60 Hz
Power consumption	55 W
Dimensions (W $\times$ H $\times$ D)	Main unit: 260 $\times$ 305 $\times$ 340 mm (10 $\frac{1}{4}$ $\times$ 12 $\frac{1}{8}$ $\times$ 13 $\frac{1}{2}$ in.) System: 660 $\times$ 305 $\times$ 340 mm (26 $\times$ 12 $\frac{1}{8}$ $\times$ 13 $\frac{1}{2}$ in.)
Weight	Main unit: 6 kg (13.2 lb.) System: 11.6 kg (25.52 lb.)
Accessories	FM feeder antenna AM loop antenna Remote control

Specifications and external appearance are subject to change without notice due to product improvement.

# ESPECIFICACIONES

## <Sección de FM>

Gama de frecuencia	87,5 MHz a 108 MHz
Sensibilidad utilizable (IHF)	1,3 $\mu$ V(75 ohmios) 13,2 dB
Selectividad de canal alternativo	50 dB ( $\pm$ 400 kHz)
Relación señal a ruido	ESTEREO: 70 dB MONO: 76 dB
Distorsión armónica	0,3 % (MONO), 1 kHz 0,5 % (ESTEREO, L-R), 1 kHz
Respuesta de frecuencia	30 Hz a 15 kHz (+0,5 dB, -3 dB)
Separación estereofónica	33 dB a 1 kHz
Antena	75 ohmios (desequilibrados)

## <Sección de AM>

Gama de frecuencia	530 (531) kHz a 1710 (1602) kHz
Sensibilidad utilizable	350 $\mu$ V/m
Selectividad	22 dB (10 kHz)
Relación señal a ruido	53 dB (entrada de 100 dB)
Antena	Antena de cuadro

## <Sección del temporizador>

Temporizador de programa	Temporizador de ajuste libre de tiempo de operación
Cronodesconector	Capaz de fijar en incrementos de 10 minutos, 240 minutos como máximo.

## <Sección del amplificador>

Potencia de salida	16 vatios por canal, Min RMS a 6 ohmios, de 65 Hz a 15 kHz, sin más de 1 % Distorsión armónica total
Distorsión armónica	0,05 % (10 W, 1 kHz, 6 ohmios)
Sensibilidad de entrada	VIDEO/AUX: 400 mV

## <Sección del deck de cassette>

Formato de pistas	4 pistas, 2 canales
Respuesta de frecuencia	Cinta normal: 50 - 15000 Hz
Velocidad de la cinta	4,8 cm/seg.
Sistema de grabación	Polarización CA
Sistema de borradura	Borrado CA
Motor	Servomotor CC x 1
Cabezas	Cabeza de reproducción x 1 (deck 2) Cabeza de grabación/reproducción x 1 (deck 1) Cabeza de borradura x 1 (deck 1)

## <Sección del reproductor de discos compactos>

Disco	Disco compacto
Método de exploración	Explorador óptico sin contacto (aplicación del laser de semiconductor)
Laser	Laser de semiconductor ( $\lambda = 780$ nm)
Velocidad de rotación	Aprox. 500 r.p.m. - 200 r.p.m. (CLV)
Corrección de error	Intercalación cruzada, Código Reed Solomon
No. de canales	2 canales
Convertidor D-A	1 bit doble
Llora y tremolación	Immedible
Relación señal a ruido	90 dB (1 kHz, 0 dB)
Distorsión armónica	0,05 % (1 kHz, 0 dB)

## SISTEMA DE ALTAVOCES SX-NV20

(Los valores indicados corresponden a un altavoz)

Tipo de la caja acústica	Tridireccional, reflector de bajos (tipo hermético al magnetismo)
Altavoz	Altavoz de graves tipo cónico 130 mm Altavoz de agudos tipo cónico 50 mm Altavoz de super agudos tipo cerámico 20 mm
Impedancia	6 ohmios
Potencia musical	40 W
Nivel de presión sonora	87 dB/W/m
Dimensiones (Ancho x alto x fondo)	200 x 302 x 220 mm
Peso	2,8 kg

## COMUN

Potencia necesaria	CA 120 V, 60 Hz
Consumo de energía	55 W
Dimensiones (Ancho x alto x fondo)	Unidad principal: 260 x 305 x 340 mm Sistema: 660 x 305 x 340 mm
Peso	Unidad principal: 6 kg Sistema 11,6 kg
Accesorios	Antena de línea FM Antena de cuadro AM Control remoto

Las especificaciones y el aspecto externo están sujetos a modificaciones sin previo aviso por fines de mejora del producto.

# SPECIFICATIONS

## <Partie FM>

<b>Plage de fréquences</b>	87,5 MHz à 108 MHz
<b>Sensibilité utile (IHF)</b>	1,3 µV (75 ohms) 13,2 dBf
<b>Sélectivité des canaux</b>	50 dB (±400 kHz)
<b>Rapport signal/bruit</b>	STEREO: 70 dB MONO: 76 dB
<b>Distorsion harmonique</b>	0,3 % (MONO), 1 kHz 0,5 % (STEREO G-D), 1 kHz
<b>Réponse en fréquence</b>	30 Hz à 15 kHz (+0,5 dB, -3 dB)
<b>Séparation stéréo</b>	33 dB à 1 kHz
<b>Antenne</b>	75 ohms (asymétrique)

## <Partie AM>

<b>Plage de fréquences</b>	530 (531) kHz à 1710 (1602) kHz
<b>Sensibilité utile</b>	350 µV/m
<b>Sélectivité</b>	22 dB (10 kHz)
<b>Rapport signal/bruit</b>	53 dB (entrée 100 dB)
<b>Antenne</b>	Antenne cadre

## <Partie minuterie>

<b>Minuterie de programmation</b>	Minuterie de mise en marche, réglable librement
<b>Minuterie d'arrêt</b>	Réglable par incréments de 10 minutes, 240 minutes maximum

## <Partie amplificateur>

<b>Puissance de sortie</b>	16 watts par canal, min. RMS à 6 ohms, de 65 Hz à 15 kHz, avec pas plus de 1 % de Distorsion Harmonique Totale
<b>Distorsion harmonique</b>	0,05 % (10 W, 1 kHz, 6 ohms)
<b>Sensibilité d'entrée</b>	VIDEO/AUX: 400 mV

## <Partie magnétocassette>

<b>Format de piste</b>	4 pistes, 2 canaux
<b>Réponse en fréquence</b>	Cassette normale: 50 - 15000 Hz
<b>Vitesse de défilement</b>	4,8 cm/s
<b>Système d'enregistrement</b>	Polarisation CA
<b>Système d'effacement</b>	Effacement CA
<b>Moteur</b>	1 servomoteur CC
<b>Têtes</b>	1 tête de lecture (platine 2) 1 tête d'enregistrement/lecture (platine 1) 1 tête d'effacement (platine 1)

## <Partie lecteur de disques compacts>

<b>Disque</b>	Disque compact
<b>Méthode de balayage</b>	Scanner optique sans contact (application du laser à semi-conducteurs)
<b>Laser</b>	Laser à semi-conducteurs (λ = 780 nm)
<b>Vitesse de rotation</b>	Env. 500 tr/mn - 200 tr/mn (VLC)
<b>Correction d'erreur</b>	Code Reed Solomon à imbrication transversale
<b>Nombre de canaux</b>	2 canaux
<b>Convertisseur N/A</b>	1 bit double
<b>Pleurage et scintillement</b>	En deçà du seuil mesurable
<b>Rapport signal/bruit</b>	90 dB (1 kHz, 0 dB)
<b>Distorsion harmonique</b>	0,05 % (1 kHz, 0 dB)

## ENCEINTES ACOUSTIQUES SX-NV20

(Les valeurs indiquées sont pour une enceinte.)

<b>Type de caisson</b>	3 voies, bass-reflex (Type à blindage magnétique)
<b>Haut-parleurs</b>	Haut-parleur de grave à cône 130 mm Haut-parleur d'aigu à cône 50 mm Super-tweeter céramique 20 mm
<b>Impédance</b>	6 ohms
<b>Puissance musicale</b>	40 W
<b>Niveau de pression acoustique de sortie</b>	87 dB/W/m
<b>Dimensions (L x H x P)</b>	200 x 302 x 220 mm
<b>Poids</b>	2,8 kg

## PARTIE COMMUNE

<b>Alimentation électrique</b>	Secteur 120 V, 60 Hz
<b>Consommation électrique</b>	55 W
<b>Dimensions (L x H x P)</b>	Unité principale: 260 x 305 x 340 mm Chaîne: 660 x 305 x 340 mm
<b>Poids</b>	Unité principale: 6 kg Chaîne: 11,6 kg
<b>Accessoires</b>	Antenne FM intérieure Antenne cadre AM Télécommande

Les spécifications et l'aspect extérieur peuvent être modifiés sans préavis en vue d'amélioration du produit.



# TROUBLESHOOTING GUIDE

If the unit fails to perform as it is supposed to, by following this operation manual, please check it carefully in accordance with the table below:

	Symptom	Causes	Solutions
General	There is no sound.	• The AC cord is not connected properly.	• Correct the connection.
		• An incorrect function button is pressed.	• Press the function button to select the correct input.
		• There is a bad connection between systems.	• Correct the connection.
General	The indicators in the display go out or the power is turned off soon after it is turned on.	• Excessive voltage was applied to a speaker terminal, which tripped the amplifier's voltage-protection breaker.	• Disconnect the AC cord, correct the condition, including speaker connections, and connect the AC cord again.
		• There is a short circuit in the speaker terminal. • The breaker has tripped because of connection to a low-impedance speaker.	• Disconnect the AC cord, correct the condition, including speaker connections, and then connect the power again. Turn on the power by pressing the POWER button. • If the clock display is flashing, radio presetting or timer setting has been canceled. Set it again.
Tuner section	Sound comes from only one speaker.	• One speaker is disconnected.	• Correct the speaker connection.
	There is constant, wave-like static.	• The antenna is not connected properly.	• Check the antenna connection.
		• The receiver is not correctly tuned.	• Correct the tuning.
Tuner section	There is noise.	• The signal is weak.	• Install an outside antenna.
		• The system picks up outside noise.	• Change the location or direction of the antenna. • Turn the unit to a different orientation. • Move the unit away from other electrical appliances, like a TV or fluorescent lights, or move the appliances.
Cassette deck section	The sound is distorted.	• There is multipath distortion.	• Change the orientation of the antenna. • Replace the antenna with one that has the correct orientation.
	The tape in the deck does not run.	• The deck is on pause.	• Press II and release pause.
	The sound is off-balance.	• The playback head is dirty.	• Clean the head.
	There are no high sounds.	• The playback head is dirty.	• Clean the head.
	Recording is impossible.	• The erasure prevention tab on the tape has been broken off.	• Cover the erasure prevention hole with tape.
		• There is an incorrect connection.	• Correct the connection.
Erasure is impossible.	• The recording head is dirty.	• Clean the head.	
	• The erasure head is dirty.	• Clean the erasure head.	
CD player section	• A metal or CrO <sub>2</sub> tape is used.	• Use a normal tape.	
	The output sound is not stereo.	• A KARAOKE function is selected.	• Cancel the KARAOKE function.
CD player section	It does not play.	• The disc is incorrectly inserted.	• Insert the disc with the label facing up.
		• The disc is dirty.	• Clean the disc.
		• There is condensation on the lens.	• Wait about an hour and try again.
		• The player is on pause.	• Press the II button to release pause.
CD player section	The output sound is not stereo.	• A KARAOKE function is selected.	• Cancel the KARAOKE function.

## To reset

If an unusual condition occurs, reset the unit as follows.

- 1 Press the POWER button to turn off the power.
- 2 Press the POWER button while pressing the ■ button.  
Everything stored in memory after purchase is canceled.
- 3 Press the POWER button to turn on the power.

4 Set the clock, radio presetting and timer settings as before.

If the power cannot be turned off in step 1 because of a malfunction, reset by disconnecting the AC cord and carry out steps 2 to 4.

# GUIA PARA LA SOLUCION DE PROBLEMAS

Si el aparato no funciona correctamente aun cuando siga las instrucciones de este manual, revise cuidadosamente de acuerdo con lo descrito en la tabla siguiente:

	Sintoma	Causa	Soluciones
General	No suena.	<ul style="list-style-type: none"> <li>El cordón CA no está conectado correctamente.</li> <li>Se ha presionado un incorrecto botón de función.</li> <li>Mala conexión entre los sistemas.</li> <li>Se ha aplicado excesivo voltaje al terminal del altavoz, por lo que se ha disparado el disyuntor de protección de voltaje del amplificador.</li> </ul>	<ul style="list-style-type: none"> <li>Conéctelo correctamente.</li> <li>Presione el correcto botón de función para seleccionar la función deseada.</li> <li>Corrija la conexión.</li> <li>Desconecte el cordón CA, restablezca la condición, incluyendo las conexiones del altavoz, y vuelva a conectar el cordón CA.</li> </ul>
	Se apagan los indicadores en el visualizador o se desconecta la alimentación tan pronto como se conecte.	<ul style="list-style-type: none"> <li>Existe un cortocircuito en el terminal del altavoz.</li> <li>Ha disparado el disyuntor debido a la conexión a un altavoz de baja impedancia.</li> </ul>	<ul style="list-style-type: none"> <li>Desconecte el cordón CA, restablezca la condición, incluyendo las conexiones del altavoz, y luego vuelva a conectar el cordón CA. Conecte la alimentación presionando el botón POWER.</li> <li>Si parpadea la visualización del reloj, significa que la memorización de la radio o la fijación del temporizador se ha cancelado. Haga nuevamente el ajuste.</li> </ul>
Sección del sintonizador	El sonido se escucha sólo de un altavoz.	<ul style="list-style-type: none"> <li>El otro altavoz está desconectado.</li> </ul>	<ul style="list-style-type: none"> <li>Conecte el altavoz.</li> </ul>
	Se oye ruido estático constantemente.	<ul style="list-style-type: none"> <li>La antena no está correctamente conectada.</li> <li>El receptor no está correctamente sintonizado.</li> <li>La señal es débil.</li> </ul>	<ul style="list-style-type: none"> <li>Revise la conexión de la antena.</li> <li>Sintonice correctamente.</li> <li>Instale una antena externa.</li> </ul>
	Se oye ruido.	<ul style="list-style-type: none"> <li>El aparato está captando ruido externo.</li> </ul>	<ul style="list-style-type: none"> <li>Cambie la posición o dirección de la antena.</li> <li>Ponga el aparato en una diferente dirección.</li> <li>Aleje el aparato de los artefactos eléctricos, tales como un TV o lámparas fluorescentes, o aleje los artefactos mismos.</li> </ul>
	El sonido está distorsionado.	<ul style="list-style-type: none"> <li>Existe distorsión de trayectos múltiples.</li> </ul>	<ul style="list-style-type: none"> <li>Cambie la orientación de la antena.</li> <li>Reemplace la antena con una de correcta orientación.</li> </ul>
Sección del deck de cassette	No marcha la cinta en el deck.	<ul style="list-style-type: none"> <li>El deck está en el modo de pausa.</li> </ul>	<ul style="list-style-type: none"> <li>Presione el botón <b>II</b> para cancelar la pausa.</li> </ul>
	El sonido está desequilibrado.	<ul style="list-style-type: none"> <li>La cabeza de reproducción está sucia.</li> </ul>	<ul style="list-style-type: none"> <li>Limpie la cabeza.</li> </ul>
	No se oyen los sonidos altos.	<ul style="list-style-type: none"> <li>La cabeza de reproducción está sucia.</li> </ul>	<ul style="list-style-type: none"> <li>Limpie la cabeza.</li> </ul>
	No se puede grabar.	<ul style="list-style-type: none"> <li>Está rota la lengüeta de prevención contra borradura.</li> <li>Existe una incorrecta conexión.</li> <li>La cabeza de grabación está sucia.</li> </ul>	<ul style="list-style-type: none"> <li>Tape el agujero de prevención contra borradura con una cinta adhesiva.</li> <li>Corrija la conexión.</li> <li>Limpie la cabeza.</li> </ul>
	No se puede borrar la cinta.	<ul style="list-style-type: none"> <li>La cabeza de borradura está sucia.</li> <li>Se usa una cinta de metal o cinta CrO<sub>2</sub>.</li> </ul>	<ul style="list-style-type: none"> <li>Limpie la cabeza de borradura.</li> <li>Use una cinta normal.</li> </ul>
	El sonido no se oye en estéreo.	<ul style="list-style-type: none"> <li>Está seleccionada una función KARAOKE.</li> </ul>	<ul style="list-style-type: none"> <li>Cancele la función KARAOKE.</li> </ul>
	No puede reproducir discos.	<ul style="list-style-type: none"> <li>El disco está incorrectamente colocado.</li> <li>El disco está sucio.</li> <li>Hay condensación en el objetivo.</li> <li>El reproductor está en el modo de pausa.</li> </ul>	<ul style="list-style-type: none"> <li>Inserte el disco con su etiqueta hacia arriba.</li> <li>Limpie el disco.</li> <li>Espere aproximadamente una hora.</li> <li>Presione el botón <b>II</b> para cancelar la pausa.</li> </ul>
	El sonido no se oye en estéreo.	<ul style="list-style-type: none"> <li>Está seleccionada una función KARAOKE.</li> </ul>	<ul style="list-style-type: none"> <li>Cancele la función KARAOKE.</li> </ul>

## Para reponer

Si ocurre una condición anormal, reponga el aparato como sigue:

- Presione el botón de alimentación POWER para desconectar la alimentación.
- Presione el botón de alimentación POWER mientras mantiene oprimido el botón **■**.  
Se borra todo el programa de la memoria.
- Presione el botón de alimentación POWER para conectar la alimentación.
- Ajuste el reloj, la radio y el temporizador.

Si no puede desconectarse la alimentación en el paso 1, desconecte el cordón CA y siga los pasos 2 al 4.

# EN CAS DE PROBLEME

Si la chaîne ne fonctionne pas correctement, même après application scrupuleuse des instructions de ce manuel, prière de la vérifier soigneusement conformément au tableau suivant:

	Symptôme	Causes	Solutions
Généralités	Il n'y a pas de son.	• Le cordon secteur n'est pas branché correctement.	• Corriger le branchement.
		• Une touche de fonction incorrecte est enclenchée.	• Appuyer sur la touche de fonction adéquate pour sélectionner l'entrée correcte.
		• Il y a une mauvaise connexion entre les composants.	• Corriger la connexion.
Généralités	Les indicateurs de l'affichage s'éteignent ou l'alimentation est coupée peu après la mise sous tension.	• Une tension excessive a été appliquée à une borne d'enceinte, ce qui a déclenché le disjoncteur de protection de l'amplificateur.	• Débrancher le cordon secteur, corriger le défaut, comme la connexion des enceintes, et rebrancher le cordon secteur.
		• Il y a un court-circuit dans les bornes d'enceinte. • Le disjoncteur s'est déclenché du fait de la connexion d'une enceinte de basse impédance.	• Débrancher le cordon secteur, corriger le défaut, comme la connexion des enceintes, et rebrancher le cordon secteur. Mettre sous tension en appuyant sur la touche POWER. • Si l'affichage de l'horloge clignote, la mémorisation de stations ou le réglage de minuterie est annulé; le refaire.
Généralités	Le son ne sort que par une seule enceinte.	• Une enceinte est déconnectée.	• Corriger le branchement de l'enceinte.
	Partie tuner	Il y a des charges statiques constantes en forme d'onde.	• L'antenne n'est pas raccordée correctement. • Le récepteur n'est pas accordé correctement. • Le signal est trop faible.
Il y a des parasites.		• Le système capte des bruits extérieurs.	• Changer l'emplacement ou l'orientation de l'antenne. • Orienter la chaîne différemment. • Eloigner la chaîne d'autres appareils électriques, comme un téléviseur ou des tubes fluorescents, ou éloigner ces appareils.
Le son présente des distorsions.		• Il y a des ondes réfléchies.	• Changer l'orientation de l'antenne. • Remplacer l'antenne par une autre correctement orientée.
Partie magnétocassette	La bande de la platine ne défile pas.	• La platine est en mode pause.	• Appuyer sur la touche II pour annuler la pause.
	Le son est déséquilibré.	• La tête de lecture est sale.	• Nettoyer la tête.
	Il n'y a pas de sons aigus.	• La tête de lecture est sale.	• Nettoyer la tête.
	L'enregistrement est impossible.	• L'ergot de sécurité est absent.	• Recouvrir la cavité d'un morceau de ruban adhésif.
		• Une connexion est incorrecte.	• Corriger la connexion.
		• La tête d'enregistrement est sale.	• Nettoyer la tête.
	L'effacement est impossible.	• La tête d'effacement est sale.	• Nettoyer la tête d'effacement.
• Une cassette CrO <sub>2</sub> ou au métal est utilisée.		• Utiliser une cassette normale.	
Le son sorti n'est pas stéréo.	• Une fonction KARAOKE est sélectionnée.	• Annuler la fonction KARAOKE.	
Partie lecteur de disques compacts	La lecture ne fonctionne pas.	• Le disque est mal mis en place.	• Mettre le disque en place avec l'étiquette vers le haut.
		• Le disque est sale.	• Nettoyer le disque.
		• Il y a de la condensation sur la lentille.	• Attendre environ une heure, puis essayer de nouveau.
		• Le lecteur est en mode pause.	• Appuyer sur la touche II pour annuler la pause.
Partie lecteur de disques compacts	Le son sorti n'est pas stéréo.	• Une fonction KARAOKE est sélectionnée.	• Annuler la fonction KARAOKE.

## Pour réinitialiser

Si une anomalie apparaît, réinitialiser l'appareil de la manière suivante.

- 1 Appuyer sur la touche POWER pour couper l'alimentation.
- 2 Appuyer sur la touche POWER tout en appuyant sur la touche ■. Toutes les données mémorisées sont effacées.
- 3 Appuyer sur la touche POWER pour mettre l'appareil sous tension.

4 Régler l'horloge, mémoriser les stations de radio et effectuer les réglages de minuterie comme avant.

Si à l'étape 1 l'alimentation ne peut pas être coupée du fait d'une anomalie, la couper en débranchant le cordon secteur puis effectuer les opérations des étapes 2 à 4.

# IDENTIFICATION OF PARTS

The names of the buttons and controls are indicated in the following illustrations. Instructions about each button are in the pages indicated in the black circles. The illustrations are classified according to their functions.

- For CD → **A**
- For TAPE → **B**
- For TUNER → **C**
- Other → **D**

The instructions in this manual are mostly for using the buttons on the main unit. Buttons on the remote control with the same names as those on the main unit can be used as well. Refer also to page 12 about the operation of the remote control.

## A

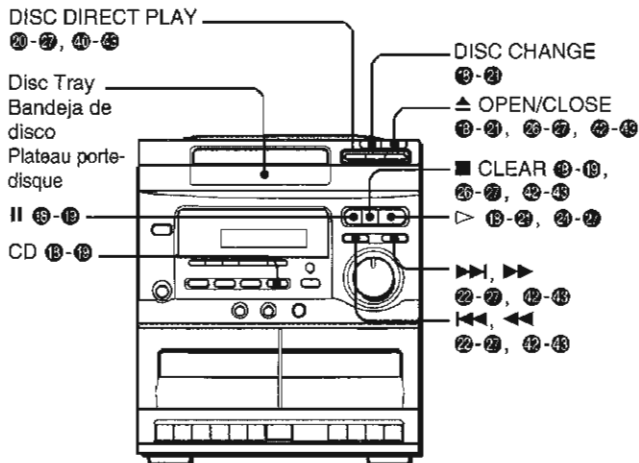

## B

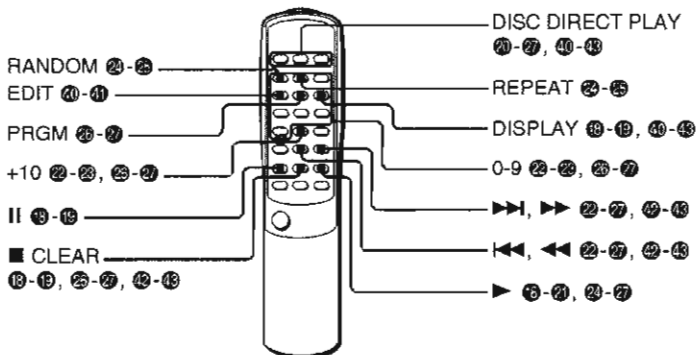
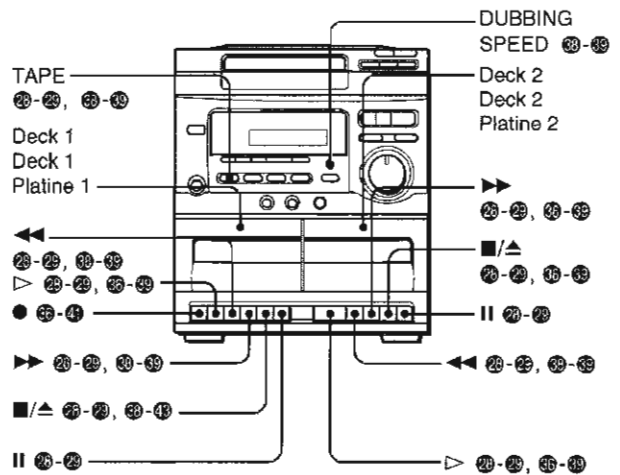

## IDENTIFICACION DE LAS PARTES

Los nombres de los botones y controles se indican en las siguientes ilustraciones. Las instrucciones sobre cada botón se encuentran en las páginas indicadas en los círculos negros. Las ilustraciones se clasifican según sus funciones.

Para CD → **A**  
 Para TAPE → **B**  
 Para TUNER → **C**  
 Otro → **D**

Este manual describe principalmente los botones de la unidad principal. Los botones del control remoto con los mismos nombres pueden usarse de la misma manera que los de la unidad principal. Refiérase también a la página 13 para la información sobre la operación del control remoto.

## NOMENCLATURE

Les noms des touches et commandes sont indiqués sur les illustrations suivantes. Les instructions concernant chaque touche se trouvent aux pages dont les numéros sont indiqués dans les cercles noirs. Les illustrations sont classifiées par fonction.

Fonction CD → **A**  
 Fonction TAPE → **B**  
 Fonction TUNER → **C**  
 Divers → **D**

Les instructions données dans ce manuel concernent principalement l'utilisation des touches de l'unité principale. Les touches de la télécommande portant les mêmes noms que celles de l'unité principale peuvent également être utilisées. Pour l'utilisation de la télécommande, voir page 13.

**C**

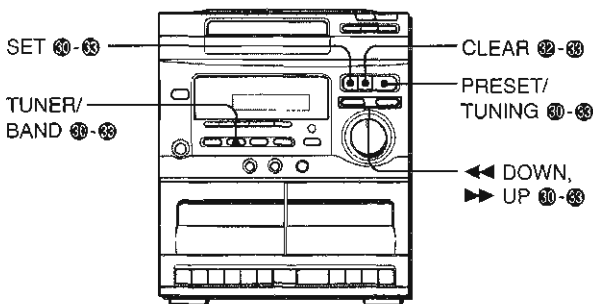

**D**

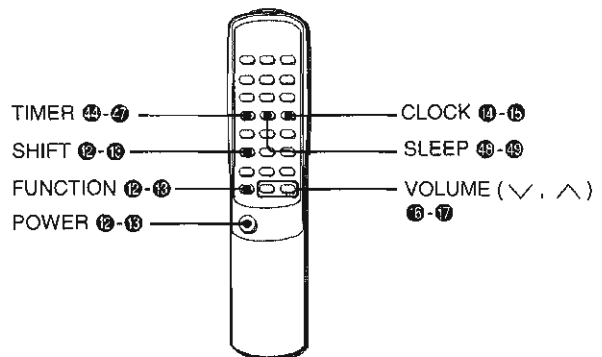
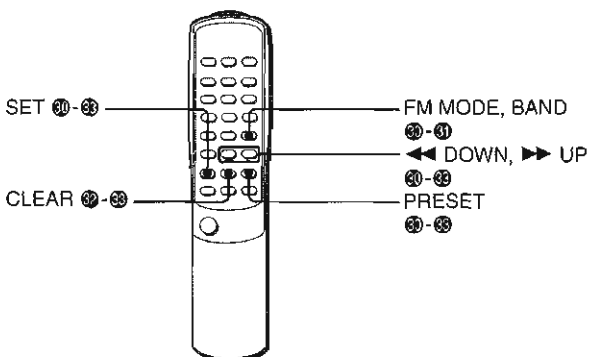
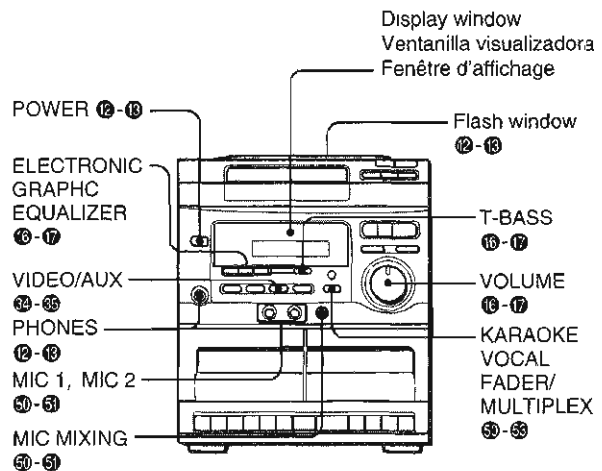

---

# **AIWA CO.,LTD.**

---

Printed in Malaysia

83-NFL-906-319  
950623CNS-U